



PL

Zakup i użytkowanie niniejszego produktu oznacza, że użytkownik zapoznał się z instrukcją obsługi i akceptuje warunki użytkowania. Producent nie ponosi odpowiedzialności za skutki użytkowania produktu niezgodnie z instrukcją.

EN

Instrukcja

• SASZETKA NA SMACZKI SNMKA, SNMKAXL

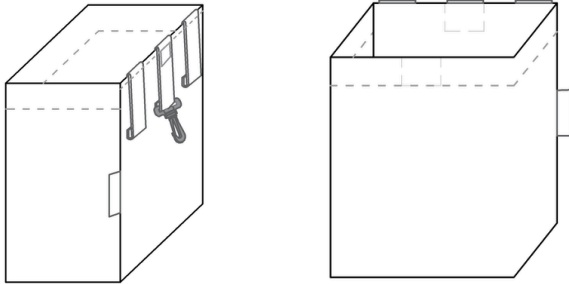

• SASZETKA NA WORECZKI SWKA

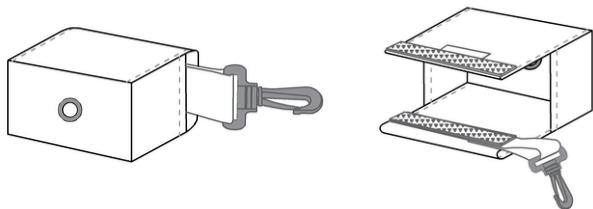

• NERKA / SASZETKA NA SPACER NKA / NMA

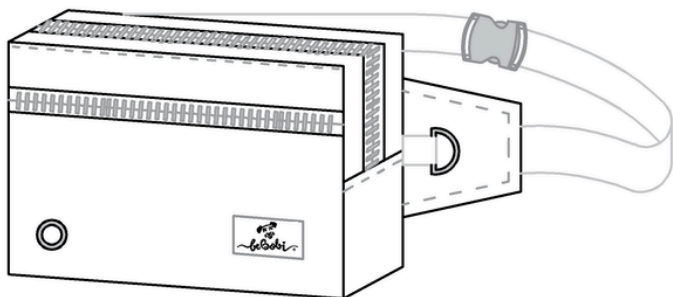

WAŻNE! ZADBAJ O BEZPIECZEŃSTWO I KOMFORT TWOJEGO PUPILA. PROSIMY, ZAPOZNAJ SIĘ Z PONIŻSZYMI WSKAZÓWKAMI, ABY ZAPEWNIĆ NAJLEPSZE I BEZPIECZNE WARUNKI UŻYTKOWANIA PRODUKTU.

Symbole



OSTRZEŻENIE Wskazuje na potencjalne ryzyko, które może prowadzić do poważnych obrażeń.



UWAGA Wskazuje na sytuacje, które mogą spowodować uszkodzenie produktu lub drobne obrażenia.



INFORMACJA Dodatkowe wskazówki dotyczące odpowiedniego użytkowania.

! OSTRZEŻENIE

- Saszetki spacerowe przeznaczone są do przechowywania przysmaków dla psa, woreczków higienicznych oraz drobnych akcesoriów podczas spacerów z psem.
- Produkt nie jest przeznaczony do prowadzenia, przytrzymywania ani zabezpieczania psa podczas spaceru.
- W modelach wyposażonych w D-ring element ten pełni wyłącznie funkcję pomocniczą (np. do przypięcia kluczy lub etui na woreczki) i nie służy do przypinania smyczy ani mocowania psa.
- Nie pozostawiaj produktu w zasięgu dzieci lub zwierząt – małe elementy (suwaki, klamry, D-ring, uchwyty) mogą zostać połknięte lub pogryzione.
- Nie używaj produktu w przypadku widocznych uszkodzeń, takich jak:
 - przetarcia lub naderwania materiału,
 - rozchodzące się szwy,
 - uszkodzone lub poluzowane taśmy,
 - pęknięcia, odkształcenia lub luzu w klamrach, suwakach lub elementach metalowych.
- W modelach z pasem biodrowym pas i klamra nie są przeznaczone do przytrzymywania psa ani do przenoszenia obciążeń dynamicznych.
- W przypadku wystąpienia reakcji alergicznej lub podrażnień skóry należy natychmiast przerwać użytkowanie produktu.
- Przed każdym użyciem należy skontrolować stan wszystkich elementów produktu oraz upewnić się, że saszetka jest prawidłowo zamknięta.
- Produkt nie jest przeznaczony do zabawy.
- Po więcej informacji skontaktuj się z lokalnym sprzedawcą lub odwiedź stronę bebobi.pl.

Producent **nie ponosi odpowiedzialności** za: skutki użytkowania niezgodnego z przeznaczeniem, w szczególności za:

- przypinanie smyczy do D-ringa,
- użytkowanie produktu do prowadzenia lub przytrzymywania psa,
- brak nadzoru nad dzieckiem lub zwierzęciem,
- pogryzienie lub połknięcie elementów produktu,
- naturalne zużycie materiałów,
- użytkowanie produktu z widocznymi uszkodzeniami.

Produkt nie zastępuje elementów wyposażenia przeznaczonych do prowadzenia lub zabezpieczania psa podczas spaceru.

! UWAGA

- Przed każdym użyciem sprawdzaj stan materiału, szwów, taśm, klamer, suwaków oraz elementów metalowych.
- Używaj produktu wyłącznie zgodnie z jego przeznaczeniem.
- Nie przeciążaj produktu nadmierną ilością akcesoriów.
- Saszetki na przysmaki należy regularnie czyścić, aby zapobiec rozwojowi bakterii lub pleśni.
- Produkt należy natychmiast wymienić, jeśli wystąpi:
 - pogryzienie lub połknięcie fragmentów,
 - rozchodzące się szwy,
 - uszkodzenie lub luzu w taśmach, klamrach, suwakach lub elementach metalowych.

IMPORTANT! TAKE CARE OF YOUR PET'S SAFETY AND COMFORT. PLEASE READ THE FOLLOWING INSTRUCTIONS CAREFULLY TO ENSURE THE BEST AND SAFEST USE OF THE PRODUCT.

Symbols



WARNING Indicates potential risks that may lead to serious injuries.



CAUTION Indicates situations that may cause product damage or minor injuries.



NOTE Additional tips for proper use.

! WARNING

- Walking pouches are intended for storing dog treats, waste bags and small accessories during walks.
- The product is not intended for leading, restraining or securing a dog during walks.
- In models equipped with a D-ring, this element serves only an auxiliary function (e.g. for attaching keys or a waste bag holder) and is not intended for attaching a leash or securing a dog.
- Do not leave the product within reach of children or animals – small components (zippers, buckles, D-ring, pullers) may be swallowed or chewed.
- Do not use the product in case of visible damage such as:
 - abrasion or tearing of the material,
 - loose or separated seams,
 - damaged or loosened straps,
 - cracks, deformation or looseness in buckles, zippers or metal elements.
- In models equipped with a waist belt, the belt and buckle are not intended for restraining a dog or withstanding dynamic loads.
- In the event of an allergic reaction or skin irritation, discontinue use immediately.
- Before each use, check the condition of all components and ensure the pouch is properly closed.
- The product is not intended for play.
- For more information, contact your local retailer or visit bebobi.pl.

The manufacturer **is not responsible** for consequences resulting from improper use, in particular:

attaching a leash to the D-ring, using the product to lead or restrain a dog, lack of supervision of a child or animal, chewing or swallowing product components, natural wear and tear of materials, use of the product with visible damage.

The product does not replace equipment intended for leading or securing a dog during walks.

! CAUTION

- Before each use, check the condition of the material, seams, straps, buckles, zippers and metal elements.
- Use the product only in accordance with its intended purpose.
- Do not overload the product with excessive accessories.
- Treat pouches should be cleaned regularly to prevent the development of bacteria or mould.
- The product must be replaced immediately if the following occurs:
 - chewing or swallowing of fragments,
 - separated seams,
 - damage or looseness in straps, buckles, zippers or metal elements.

The purchase and use of this product confirm that the user has read the instructions and accepts the terms of use. The manufacturer is not responsible for consequences resulting from use contrary to these instructions.

DE

WICHTIG! SORGEN SIE FÜR DIE SICHERHEIT UND DEN KOMFORT IHRES HAUSTIERS. BITTE LESEN SIE DIE NACHSTEHENDEN HINWEISE SORGFÄLTIG, UM DIE BESTMÖGLICHE UND SICHERE NUTZUNG DES PRODUKTS ZU GEWÄHRLEISTEN.

Symbole



WARNING Weist auf ein potenzielles Risiko hin, das zu schweren Verletzungen führen kann.



VORSICHT Weist auf Situationen hin, die zu Produktschäden oder leichten Verletzungen führen können.



HINWEIS Zusätzliche Empfehlungen zur richtigen Verwendung.



WARNING

- **Spaziergangstaschen sind zur Aufbewahrung von Hundeleckerlis, Kotbeuteln und kleinen Zubehörteilen während des Spaziergangs vorgesehen.**
- **Das Produkt ist nicht zum Führen, Festhalten oder Sichern eines Hundes während des Spaziergangs bestimmt.**
- **Bei Modellen mit D-Ring dient dieser ausschließlich einer Hilfsfunktion (z. B. zur Befestigung von Schlüsseln oder eines Kotbeutelhalters) und ist nicht zum Anbringen einer Leine oder zum Sichern eines Hundes geeignet.**
- **Bewahren Sie das Produkt nicht in Reichweite von Kindern oder Tieren auf – kleine Elemente (Reißverschlüsse, Schnallen, D-Ring, Zieher) können verschluckt oder angekauert werden.**
- **Verwenden Sie das Produkt nicht bei sichtbaren Schäden wie:**
 - Abrieb oder Rissen im Material,
 - aufgehenden oder gelösten Nähten,
 - beschädigten oder gelockerten Gurten,
 - Rissen, Verformungen oder Lockerungen an Schnallen, Reißverschlüssen oder Metallelementen.
- **Bei Modellen mit Hüftgurt sind Gurt und Schnalle nicht zum Festhalten eines Hundes oder zum Aufnehmen dynamischer Belastungen bestimmt.**
- **Im Falle einer allergischen Reaktion oder Hautreizung ist die Verwendung sofort einzustellen.**
- **Überprüfen Sie vor jedem Gebrauch den Zustand aller Bestandteile und stellen Sie sicher, dass die Tasche ordnungsgemäß geschlossen ist.**
- **Das Produkt ist nicht zum Spielen bestimmt.**
- Für weitere Informationen wenden Sie sich bitte an Ihren lokalen Händler oder besuchen Sie [bebobi.pl](#).

Der Hersteller **übernimmt keine Haftung** für Folgen unsachgemäßer Verwendung, insbesondere für:

- das Befestigen einer Leine am D-Ring,
- die Verwendung des Produkts zum Führen oder Festhalten eines Hundes,
- fehlende Aufsicht über Kinder oder Tiere,
- das Ankauen oder Verschlucken von Produktbestandteilen,
- natürlichen Materialverschleiß,
- die Verwendung des Produkts bei sichtbaren Schäden.

Das Produkt ersetzt keine Ausrüstung, die zum Führen oder Sichern eines Hundes während des Spaziergangs bestimmt ist.

VORSICHT

- **Überprüfen Sie vor jedem Gebrauch den Zustand des Materials, der Nähte, Gurte, Schnallen, Reißverschlüsse und Metallelemente.**
- **Verwenden Sie das Produkt ausschließlich entsprechend seinem Verwendungszweck.**
- **Überlasten Sie das Produkt nicht mit zu vielen Gegenständen.**
- **Leckerlibeutel sollten regelmäßig gereinigt werden, um die Bildung von Bakterien oder Schimmel zu vermeiden.**
- **Das Produkt ist sofort auszutauschen, wenn Folgendes auftritt:**
 - Ankauen oder Verschlucken von Teilen,

- aufgehende Nähte,
- Beschädigungen oder Lockerungen an Gurten, Schnallen, Reißverschlüssen oder Metallelementen.

Mit dem Kauf und der Verwendung dieses Produkts bestätigt der Nutzer, dass er die Gebrauchsanweisung gelesen hat und die Nutzungsbedingungen akzeptiert. Der Hersteller übernimmt keine Haftung für Folgen einer nicht bestimmungsgemäßen Verwendung.

ES

¡IMPORTANTE! CUIDA LA SEGURIDAD Y EL CONFORT DE TU MASCOTA. LEE ATENTAMENTE LAS SIGUIENTES INSTRUCCIONES PARA GARANTIZAR EL MEJOR Y MÁS SEGURO USO DEL PRODUCTO.

Symbolos



ADVERTENCIA Indica un riesgo potencial que puede provocar lesiones graves.



PRECAUCIÓN Indica situaciones que pueden causar daños al producto o lesiones leves.



NINFORMACIÓN Consejos adicionales sobre el uso adecuado del producto.



ADVERTENCIA

- **Las bolsas de paseo están destinadas al almacenamiento de premios para perros, bolsas higiénicas y pequeños accesorios durante los paseos.**
- **El producto no está destinado a conducir, sujetar ni asegurar al perro durante el paseo.**
- **En los modelos equipados con anilla en D, este elemento cumple únicamente una función auxiliar (por ejemplo, para sujetar llaves o un portabolsas) y no está diseñado para fijar la correa ni para asegurar al perro.**
- **No deje el producto al alcance de niños o animales; los elementos pequeños (cremalleras, hebillas, anilla en D, tiradores) pueden ser ingeridos o mordidos.**
- **No utilice el producto en caso de daños visibles como:**
 - desgaste o desgarro del material,
 - costuras abiertas o sueltas,
 - correas dañadas o flojas,
 - grietas, deformaciones o holguras en hebillas, cremalleras o elementos metálicos.
- **En los modelos con cinturón lumbar, el cinturón y la hebilla no están diseñados para sujetar al perro ni para soportar cargas dinámicas.**
- **En caso de reacción alérgica o irritación de la piel, interrumpa inmediatamente el uso.**
- **Antes de cada uso, compruebe el estado de todos los componentes y asegúrese de que la bolsa esté correctamente cerrada.**
- **El producto no está destinado para jugar.**
- Para más información, póngase en contacto con su distribuidor local o visite [bebobi.pl](#).

El fabricante **no se hace responsable** de las consecuencias derivadas del uso indebido, en particular:

- fijar la correa a la anilla en D,
- utilizar el producto para conducir o sujetar al perro,
- falta de supervisión de un niño o animal,
- morder o ingerir componentes del producto,
- desgaste natural de los materiales,
- uso del producto con daños visibles.

El producto no sustituye el equipamiento destinado a conducir o asegurar al perro durante el paseo.



PRECAUCIÓN

- **Antes de cada uso, compruebe el estado del material, las costuras, las correas, las hebillas, las cremalleras y los elementos metálicos.**
- **Utilice el producto únicamente conforme a su finalidad prevista.**
- **No sobrecargue el producto con un exceso de accesorios.**
- **Las bolsas para premios deben limpiarse regularmente para evitar el desarrollo de bacterias o moho.**

- **El producto debe sustituirse inmediatamente si se produce:**

- mordedura o ingestión de fragmentos,
- costuras abiertas,
- daños o holguras en correas, hebillas, cremalleras o elementos metálicos.

La compra y el uso de este producto implican que el usuario ha leído las instrucciones y acepta las condiciones de uso. El fabricante no se hace responsable de las consecuencias derivadas del uso contrario a estas instrucciones.

IT

IMPORTANTE! PRENDITI CURA DELLA SICUREZZA E DEL COMFORT DEL TUO ANIMALE DOMESTICO. TI PREGHIAMO DI LEGGERE ATTENTAMENTE LE SEGUENTI ISTRUZIONI PER GARANTIRE LE MIGLIORI E PIÙ SICURE CONDIZIONI D'USO DEL PRODOTTO.

Symboli



AVVERTENZA Indica un rischio potenziale che può causare gravi lesioni.



ATTENZIONE Indica situazioni che possono causare danni al prodotto o lesioni lievi.



NOTA Suggestimenti aggiuntivi per un uso corretto del prodotto.



AVVERTENZA

- **Le pochette da passeggio sono destinate alla conservazione di snack per cani, sacchetti igienici e piccoli accessori durante le passeggiate.**
- **Il prodotto non è destinato a condurre, trattenere o assicurare il cane durante la passeggiata.**
- **Nei modelli dotati di anello a D, tale elemento svolge esclusivamente una funzione ausiliaria (ad esempio per agganciare chiavi o un porta-sacchetti) e non è destinato al fissaggio del guinzaglio o al contenimento del cane.**
- **Non lasciare il prodotto alla portata di bambini o animali – i piccoli elementi (cerniere, fibbie, anello a D, tiranti) possono essere ingeriti o morsi.**
- **Non utilizzare il prodotto in caso di danni visibili quali:**
 - abrasioni o strappi del materiale,
 - cuciture allentate o aperte,
 - cinghie danneggiate o allentate,
 - crepe, deformazioni o allentamenti di fibbie, cerniere o elementi metallici.
- **Nei modelli con cintura in vita, la cintura e la fibbia non sono progettate per trattenere il cane né per sopportare carichi dinamici.**
- **In caso di reazione allergica o irritazione cutanea, interrompere immediatamente l'uso.**
- **Prima di ogni utilizzo, verificare lo stato di tutti i componenti e assicurarsi che la pochette sia correttamente chiusa.**
- **Il prodotto non è destinato al gioco.**
- Per ulteriori informazioni, contattare il rivenditore locale o visitare [bebobi.pl](#).

Il produttore **non è responsabile** per le conseguenze derivanti da un uso improprio, in particolare per:

- **agganciare il guinzaglio all'anello a D,**
- utilizzare il prodotto per condurre o trattenere il cane,
- mancata supervisione di un bambino o animale,
- morsicatura o ingestione di componenti del prodotto,
- normale usura dei materiali,
- uso del prodotto con danni visibili.

Il prodotto non sostituisce attrezzature destinate a condurre o assicurare il cane durante la passeggiata.



ATTENZIONE

- **Prima di ogni utilizzo, controllare lo stato del materiale, delle cuciture, delle cinghie, delle fibbie, delle cerniere e degli elementi metallici.**
- **Utilizzare il prodotto esclusivamente secondo la sua destinazione d'uso.**
- **Non sovraccaricare il prodotto con un numero eccessivo di accessori.**
- **Le pochette per snack devono essere pulite regolarmente per prevenire la formazione di batteri o muffe.**
- **Il prodotto deve essere sostituito immediatamente in caso di:**

- o morsicatura o ingestione di frammenti,
- o cuciture aperte,
- o danni o allentamenti di cinghie, fibbie, cerniere o elementi metallici.

L'acquisto e l'utilizzo del prodotto implicano che l'utente abbia letto le istruzioni e accetti le condizioni d'uso. Il produttore non è responsabile per le conseguenze derivanti da un uso non conforme alle presenti istruzioni.

CZ

DŮLEŽITÉ! DBEJTE NA BEZPEČÍ A POHODLÍ SVÉHO MAZLIČKA. PŘEČTĚTE SI PROSÍM NÁSLEDUJÍCÍ POKYNY, ABYSTE ZAJISTILI NEJLEPŠÍ A NEJBEZPEČNĚJŠÍ POUŽÍVÁNÍ PRODUKTU.

Symboly

! **VAROVÁNÍ** Upozorňuje na možné riziko, které může vést k vážnému zranění.

! **UPOZORNĚNÍ** Upozorňuje na situace, které mohou způsobit poškození výrobku nebo lehká zranění.

i **POZNÁMKA** Další tipy pro správné používání výrobku.

! VAROVÁNÍ

- Pochůzkové kapsičky jsou určeny k uchovávání pamlsků pro psa, hygienických sáčků a drobného příslušenství během procházek.
- Produkt není určen k vedení, držení ani zajištění psa během procházky.
- U modelů vybavených D–kroužkem slouží tento prvek pouze jako pomocná součást (např. pro připnutí klíčů nebo držáku na sáčky) a není určen k připnutí vodítka ani k upevnění psa.
- Nenechávejte produkt v dosahu dětí nebo zvířat – malé části (zipy, přezky, D–kroužek, táhla) mohou být spolknuty nebo rozkousány.
- Nepoužívejte produkt v případě viditelného poškození, jako je:
 - o oděnění nebo natržení materiálu,
 - o uvolněné nebo rozjeté švy,
 - o poškozené nebo uvolněné popruhy,
 - o praskliny, deformace nebo vůle u přezek, zipů či kovových prvků.
- U modelů s bederním pásem nejsou pás ani přezka určeny k držení psa ani k přenášení dynamického zatížení.
- V případě alergické reakce nebo podráždění pokožky okamžitě přerušete používání.
- Před každým použitím zkontrolujte stav všech součástí a ujistěte se, že je kapsička správně uzavřena.
- Produkt není určen ke hraní.
- Pro více informací kontaktujte místního prodejce nebo navštivte bebobi.pl.

Výrobce **nenese odpovědnost** za následky nesprávného používání, zejména za:

- připnutí vodítka k D–kroužku,
- použití produktu k vedení nebo držení psa,
- nedostatečný dohled nad dítětem nebo zvířetem,
- kousání nebo spolknutí částí produktu,
- přirozené opotřebení materiálů,
- používání produktu s viditelným poškozením.

Produkt nenahrazuje vybavení určené k vedení nebo zajištění psa během procházky.

! UPOZORNĚNÍ

- Před každým použitím zkontrolujte stav materiálu, švů, popruhů, přezek, zipů a kovových prvků.
- Používejte produkt výhradně v souladu s jeho určením.
- Nepřetěžujte produkt nadměrným množstvím příslušenství.
- Kapsičky na pamlsky je nutné pravidelně čistit, aby se zabránilo rozvoji bakterií nebo plísní.
- Produkt je nutné okamžitě vyměnit v případě:
 - o prokousání nebo spolknutí částí,
 - o rozjetých švů,
 - o poškození nebo vůle u popruhů, přezek, zipů nebo kovových prvků.

Zakoupením a používáním tohoto produktu uživatel potvrzuje, že si přečetl návod k použití a souhlasí s podmínkami používání. Výrobce nenese odpovědnost za následky používání v rozporu s tímto návodem.

FR

IMPORTANT! ASSUREZ LA SÉCURITÉ ET LE CONFORT DE VOTRE ANIMAL DE COMPAGNIE. VEUILLEZ LIRE ATTENTIVEMENT LES INSTRUCTIONS CI-DESSOUS AFIN DE GARANTIR UNE UTILISATION SÛRE ET AGRÉABLE DU PRODUIT.

Symboles

! **AVERTISSEMENT** Indique un risque potentiel pouvant entraîner des blessures graves.

! **ATTENTION** Indique des situations pouvant endommager le produit ou causer des blessures mineures.

i **REMARQUE** Conseils supplémentaires concernant une utilisation correcte.

! AVERTISSEMENT

- **Les pochettes de promenade sont destinées au rangement de friandises pour chien, de sacs hygiéniques et de petits accessoires lors des promenades.**
- **Le produit n’est pas destiné à conduire, retenir ou sécuriser le chien pendant la promenade.**
- **Dans les modèles équipés d’un anneau en D, cet élément a uniquement une fonction auxiliaire (par exemple pour attacher des clés ou un distributeur de sacs) et ne doit pas être utilisé pour fixer une laisse ou sécuriser un chien.**
- **Ne laissez pas le produit à la portée des enfants ou des animaux – les petits éléments (fermetures éclair, boucles, anneau en D, tirettes) peuvent être avalés ou mâchés.**
- **N’utilisez pas le produit en cas de dommages visibles tels que :**
 - o usure ou déchirure du matériau,
 - o coutures décousues ou relâchées,
 - o sangles endommagées ou desserrées,
 - o fissures, déformations ou jeu au niveau des boucles, fermetures éclair ou éléments métalliques.
- **Dans les modèles dotés d’une ceinture, la ceinture et la boucle ne sont pas conçues pour retenir le chien ni pour supporter des charges dynamiques.**
- **En cas de réaction allergique ou d’irritation cutanée, cessez immédiatement l’utilisation.**
- **Avant chaque utilisation, vérifiez l’état de tous les composants et assurez-vous que la pochette est correctement fermée.**
- **Le produit n’est pas destiné au jeu.**
- Pour plus d’informations, contactez votre revendeur local ou consultez bebobi.pl.

Le fabricant **décline toute responsabilité** en cas d’utilisation inappropriée, notamment pour :

- l’attache d’une laisse à l’anneau en D,
- l’utilisation du produit pour conduire ou retenir un chien,
- le manque de surveillance d’un enfant ou d’un animal,
- la mastication ou l’ingestion de composants du produit,
- l’usure naturelle des matériaux,
- l’utilisation du produit présentant des dommages visibles.

Le produit ne remplace pas les équipements destinés à conduire ou sécuriser un chien pendant la promenade.

! ATTENTION

- **Avant chaque utilisation, vérifiez l’état du matériau, des coutures, des sangles, des boucles, des fermetures éclair et des éléments métalliques.**
- **Utilisez le produit uniquement conformément à sa destination.**
- **Ne surchargez pas le produit avec un nombre excessif d’accessoires.**
- **Les pochettes à friandises doivent être nettoyées régulièrement afin d’éviter le développement de bactéries ou de moisissures.**
- **Le produit doit être remplacé immédiatement en cas de :**
 - o mastication ou ingestion de fragments,
 - o coutures décousues,
 - o dommages ou jeu au niveau des sangles, boucles, fermetures éclair ou éléments métalliques.

L’achat et l’utilisation de ce produit impliquent que l’utilisateur a lu les instructions et accepte les conditions d’utilisation. Le fabricant décline toute responsabilité en cas d’utilisation non conforme aux présentes instructions.

NL

BELANGRIJK! ZORG VOOR DE VEILIGHEID EN HET COMFORT VAN UW HUISDIER. LEES DE ONDERSTAANDE INSTRUCTIES ZORGVULDIG DOOR OM EEN VEILIGE EN CORRECTE GEBRUIK VAN HET PRODUCT TE GARANDEREN.

Symbolen

! **WAARSCHUWING** Geeft een potentieel risico aan dat kan leiden tot ernstig letsel.

! **LET OP** Geeft situaties aan die schade aan het product of lichte verwondingen kunnen veroorzaken.

i **INFORMATIE** Aanvullende tips voor correct gebruik.

! WAARSCHUWING

- **Wandelzakjes zijn bedoeld voor het opbergen van hondensnacks, hygiënezakjes en kleine accessoires tijdens wandelingen.**
- **Het product is niet bedoeld voor het leiden, vasthouden of beveiligen van een hond tijdens een wandeling.**
- **Bij modellen met een D–ring heeft dit onderdeel uitsluitend een hulpfunctie (bijvoorbeeld voor het bevestigen van sleutels of een zakjeshouder) en is het niet bedoeld voor het bevestigen van een lijn of het vastzetten van een hond.**
- **Laat het product niet binnen het bereik van kinderen of dieren – kleine onderdelen (ritsen, gespen, D–ring, trekkoorden) kunnen worden ingeslikt of stukgebeten.**
- **Gebruik het product niet bij zichtbare beschadigingen zoals:**
 - o slijtage of scheuren van het materiaal,
 - o losgeraakte of openstaande naden,
 - o beschadigde of losse banden,
 - o barsten, vervormingen of speling in gespen, ritsen of metalen onderdelen.
- **Bij modellen met een heupriem zijn de riem en gesp niet bedoeld om een hond vast te houden of om dynamische belasting te dragen.**
- **In geval van een allergische reactie of huidirritatie moet het gebruik onmiddellijk worden gestaakt.**
- **Controleer vóór elk gebruik de staat van alle onderdelen en zorg ervoor dat het zakje correct is gesloten.**
- **Het product is niet bedoeld als speelgoed.**
- Voor meer informatie kunt u contact opnemen met uw lokale verkoper of bebobi.pl bezoeken.

De fabrikant is **niet aansprakelijk** voor gevolgen van onjuist gebruik, in het bijzonder voor:

- het bevestigen van een hondenlijn aan de D–ring,
- het gebruik van het product om een hond te leiden of vast te houden,
- gebrek aan toezicht op een kind of dier,
- het kauwen op of inslikken van onderdelen van het product,
- normale slijtage van materialen,
- gebruik van het product met zichtbare beschadigingen.

Het product vervangt geen uitrusting die bedoeld is voor het leiden of beveiligen van een hond tijdens wandelingen

! LET OP

- **Controleer vóór elk gebruik de staat van het materiaal, de naden, banden, gespen, ritsen en metalen onderdelen.**
- **Gebruik het product uitsluitend volgens het beoogde doel.**
- **Overbelast het product niet met een overmatige hoeveelheid accessoires.**
- **Snackzakjes moeten regelmatig worden gereinigd om de ontwikkeling van bacteriën of schimmel te voorkomen.**
- **Het product moet onmiddellijk worden vervangen in geval van:**
 - o stukbijten of inslikken van onderdelen,
 - o losgeraakte naden,
 - o beschadigingen of speling in banden, gespen, ritsen of metalen onderdelen.

Door dit product te kopen en te gebruiken bevestigt de gebruiker dat hij/zij de instructies heeft gelezen en de gebruiksvoorwaarden accepteert. De fabrikant is niet aansprakelijk voor gevolgen van gebruik in strijd met deze instructies.

DK

VIGTIG! SIKR DIN HUNDS SIKKERHED OG KOMFORT. LÆS VENLIGST NEDENSTÅENDE VEJLEDNING GRUNDIGT FOR AT SIKRE KORREKT OG SIKKER BRUG AF PRODUKTET.

Symboler



ADVARSEL Angiver en potentiel risiko, der kan føre til alvorlige skader.



BEMÆRK Angiver situationer, der kan forårsage skader på produktet eller mindre personskader.



INFORMATION Yderligere tips til korrekt brug.

⚠️ ADVARSEL

- Gåposer er beregnet til opbevaring af hundegodbitter, affaldsposer og små tilbehørsdele under gåture.
- Produktet er ikke beregnet til at føre, fastholde eller sikre en hund under gåturen.
- I modeller udstyret med en D-ring har dette element udelukkende en hjælpefunktion (f.eks. til fastgørelse af nøgler eller en poseholder) og er ikke beregnet til fastgørelse af en line eller sikring af en hund.
- Efterlad ikke produktet inden for rækkevidde af børn eller dyr – små dele (lynlåse, spænder, D-ring, snoretæk) kan sluges eller tygges i stykker.
- Brug ikke produktet i tilfælde af synlige skader såsom:
 - slid eller revner i materialet,
 - løse eller åbne syninger,
 - beskadigede eller løsnede stropper,
 - revner, deformation eller slør i spænder, lynlåse eller metalelementer.
- I modeller med hoftebælte er bæltet og spændet ikke beregnet til at fastholde en hund eller til at modstå dynamiske belastninger.
- Ved allergisk reaktion eller hudirritation skal brugen straks ophøre.
- Kontrollér før hver brug alle komponenters tilstand og sørg for, at tasken er korrekt lukket.
- Produktet er ikke beregnet som legetøj.
- For yderligere information kontakt din lokale forhandler eller besøg [bebobi.pl](#).

Producenten **påtager sig intet ansvar for konsekvenser** af forkert brug, herunder især:

- fastgørelse af en line til D-ringen,
- brug af produktet til at føre eller fastholde en hund,
- manglende opsyn med barn eller dyr,
- tygning eller indtagelse af produktdele,
- naturlig slitage af materialer,
- brug af produktet med synlige skader.

[Produktet erstatter ikke udstyr, der er beregnet til at føre eller sikre en hund under gåture.](#)

⚠️ BEMÆRK

- Kontrollér før hver brug materialets, syningernes, stroppernes, spændernes, lynlåsenes og metaldelens tilstand.
- Brug kun produktet i overensstemmelse med dets tilsigtede formål.
- Overbelast ikke produktet med for mange genstande.
- Godbidstasker bør rengøres regelmæssigt for at forhindre udvikling af bakterier eller skimmelsvamp.
- Produktet skal straks udskiftes, hvis der opstår:
 - tygning eller indtagelse af dele,
 - løse syninger,
 - skader eller slør i stropper, spænder, lynlåse eller metalelementer.

Køb og brug af dette produkt bekræfter, at brugeren har læst instruktionerne og accepterer brugsbetingelserne. Producenten påtager sig intet ansvar for konsekvenser af brug i strid med disse instruktioner.

SE

¡VIGTIGT! SÄKERSTÄLL DITT HUSDJURS SÄKERHET OCH KOMFORT. LÄS NOGA IGENOM NEDANSTÅENDE INSTRUKTIONER FÖR ATT GARANTERA SÄKER OCH KORREKT ANVÄNDNING AV PRODUKTEN.

Symboler



VARNING Anger en potentiell risk som kan orsaka allvarliga skador.



OBS Anger situationer som kan orsaka skador på produkten eller lindriga personskador.



INFORMATION Ytterligare rekommendationer för korrekt användning.

⚠️ VARNING

- Promenadväskor är avsedda för förvaring av hundgodis, hygienpåsar och små tillbehör under promenader.
- Produkten är inte avsedd för att leda, hålla fast eller säkra en hund under promenaden.
- I modeller utrustade med en D-ring har denna del endast en hjälpfunktion (t.ex. för att fästa nycklar eller en påshållare) och är inte avsedd för att fästa ett koppel eller säkra en hund.
- Lämna inte produkten inom räckhåll för barn eller djur – små delar (dragkedjor, spännen, D-ring, dragflikar) kan sväljas eller tuggas sönder.
- Använd inte produkten vid synliga skador såsom:
 - slitage eller revor i materialet,
 - lösa eller uppspruckna sömmar,
 - skadade eller lösa remmar,
 - sprickor, deformation eller glapp i spännen, dragkedjor eller metaldelar.
- I modeller med midjebälte är bältet och spännet inte avsedda för att hålla fast en hund eller för att tåla dynamiska belastningar.
- Vid allergisk reaktion eller hudirritation ska användningen omedelbart avbrytas.
- Kontrollera före varje användning att alla delar är i gott skick och att väskan är korrekt stängd.
- Produkten är inte avsedd som leksak.
- För mer information, kontakta din lokala återförsäljare eller besök [bebobi.pl](#).

Tillverkaren **ansvarar inte** för konsekvenser av felaktig användning, särskilt inte för:

- att fästa ett koppel i D-ringen,
- att använda produkten för att leda eller hålla fast en hund,
- bristande tillsyn över barn eller djur,
- tuggning eller sväljning av produktdeklar,
- naturligt slitage av material,
- användning av produkten med synliga skador.

[Produkten ersätter inte utrustning avsedd för att leda eller säkra en hund under promenader.](#)

⚠️ OBS

- Kontrollera före varje användning materialets, sömmarnas, remmarnas, spännenas, dragkedjornas och metaldelarnas skick.
- Använd produkten endast i enlighet med dess avsedda användningsområde.
- Överbelasta inte produkten med för många tillbehör.
- Godisväskor bör rengöras regelbundet för att förhindra utveckling av bakterier eller mögel.
- Produkten ska omedelbart bytas ut om följande uppstår:
 - tuggning eller sväljning av delar,
 - uppspruckna sömmar,
 - skador eller glapp i remmar, spännen, dragkedjor eller metaldelar.

Genom att köpa och använda denna produkt bekräftar användaren att instruktionerna har lästs och att användningsvillkoren accepteras. Tillverkaren ansvarar inte för konsekvenser av användning i strid med dessa instruktioner.

NO

VIKTIG! SØRG FOR SIKKERHET OG KOMFORT FOR KJÆLEDYRET DITT. LES FØLGENDE INSTRUKSJONER NØYE FOR Å SIKRE TRYGG OG KORREKT BRUK AV PRODUKTET.

Symboler



ADVARSEL Indikerer potensiell risiko som kan føre til alvorlig skade.



OBS Indikerer situasjoner som kan føre til skade på produktet eller mindre personskader.



INFORMASJON Tilleggsråd for riktig bruk.

⚠️ ADVARSEL

- Turgåingsvesker er beregnet for oppbevaring av hundegodbiter, avfallsposer og små tilbehør under turer.
- Produktet er ikke beregnet for å lede, holde fast eller sikre en hund under tur.
- I modeller utstyrt med D-ring har denne delen kun en hjelpefunksjon (for eksempel for å feste nøkler eller en poseholder) og er ikke beregnet for å feste bånd eller sikre en hund.
- Ikke la produktet være innen rekkevidde for barn eller dyr – små deler (glidelåser, spenner, D-ring, trekkere) kan svelges eller tygges i stykker.
- Ikke bruk produktet ved synlige skader som:
 - slitasje eller rifter i materialet,
 - løse eller opprevne sømmer,
 - skadete eller løse stropper,
 - sprekker, deformasjoner eller slark i spenner, glidelåser eller metaldeler.
- I modeller med midjebelte er bæltet og spennen ikke beregnet for å holde fast en hund eller tåle dynamiske belastninger.
- Ved allergisk reaksjon eller hudirritasjon skal bruken avsluttes umiddelbart.
- Kontroller før hver bruk tilstanden på alle komponenter og sørg for at vesken er ordentlig lukket.
- Produktet er ikke ment som leketøy.
- For mer informasjon, kontakt din lokale forhandler eller besøk [bebobi.pl](#).

Produsenten **er ikke ansvarlig** for konsekvenser av feil bruk, spesielt for:

- å feste bånd til D-ringen,
- bruk av produktet til å lede eller holde fast en hund,
- manglende tilsyn med barn eller dyr,
- tygging eller svelging av produktdeleler,
- naturlig slitasje av materialer,
- bruk av produktet med synlige skader.

[Produktet erstatter ikke utstyr som er beregnet for å lede eller sikre en hund under turer.](#)

⚠️ OBS

- Kontroller før hver bruk tilstanden på materialet, sømmene, stroppene, spennene, glidelåsene og metaldelene.
- Bruk produktet kun i samsvar med dets tiltenkte formål.
- Ikke overbelast produktet med for mange tilbehør.
- Godbitvesker bør rengjøres regelmessig for å forhindre utvikling av bakterier eller mugg.
- Produktet må umiddelbart erstattes dersom følgende oppstår:
 - tygging eller svelging av deler,
 - opprevne sømmer,
 - skader eller slark i stropper, spenner, glidelåser eller metaldeler.

Kjøp og bruk av dette produktet bekrefter at brukeren har lest instruksjonene og aksepterer bruksvilkårene. Produsenten er ikke ansvarlig for konsekvenser av bruk i strid med disse instruksjonene.

EE

TÄHTIS! HOOLITSE OMA LEMMIKU TURVALISUSE JA MUGAVUSE EEST. PALUME TUTVUDA ALLPOOL OLEVATE JUHI-ISTEGA, ET TAGADA TOOTE OHUTU JA ÕIGE KASUTAMINE.

Sümbolid

- HOIATUS** Näitab võimalikku ohtu, mis võib põhjustada tõsiseid vigastusi.
- ETTEVAATUST** Näitab olukordi, mis võivad põhjustada toote kahjustumist või kergeid vigastusi.
- INFO** Täiendavad soovitused õige kasutuse kohta.

! HOIATUS

- Jalutuskotid on mõeldud koeramaiuste, hügieenikottide ja väikeste tarvikute hoidmiseks jalutuskäikude ajal.
- Toode ei ole mõeldud koera juhtimiseks, kinnihoidmiseks ega kinnitamiseks jalutuskäigu ajal.
- D-rõngaga mudelites on see element mõeldud üksnes abifunktsiooniks (nt võtmete või kotikoti hoidiku kinnitamiseks) ning ei ole ette nähtud rihma kinnitamiseks ega koera turvamiseks.
- Ärge jätke toodet laste või loomade käeulatusse – väikesed osad (tõmblukud, pandlad, D-rõngas, tõmburid) võivad saada alla neelatud või katki näritud.
- Ärge kasutage toodet nähtavate kahjustuste korral, näiteks:
 - materjali kulumine või rebendid,
 - lahtised või hargnevad õmblused,
 - kahjustatud või lõdvad rihmad,
 - praod, deformatsioonid või loksumine pannaldes, tõmblukkudes või metallosades.
- Võõkotiga mudelites ei ole vöö ega pannal mõeldud koera kinnihoidmiseks ega dünaamilise koormuse talumiseks.
- Allergiilise reaktsiooni või nahaärrituse korral lõpetage toote kasutamine kohe.
- Enne iga kasutuskorda kontrollige kõigi osade seisukorda ja veenduge, et kott on korralikult suletud.
- Toode ei ole mõeldud mängimiseks.
- Lisateabe saamiseks võtke ühendust kohaliku müüjaga või külastage veebilehte bebbi.pl.

Tootja **ei vastuta** väärkasutusest tulenevate tagajärgede eest, eelkõige:

- rihma kinnitamine D-rõnga külge,
- toote kasutamine koera juhtimiseks või kinnihoidmiseks,
- lapse või looma järelevalve puudumine,
- toote osade närimine või allaneelamine,
- materjalide loomulik kulumine,
- toote kasutamine nähtavate kahjustuste korral.

Toode ei asenda varustust, mis on ette nähtud koera juhtimiseks või turvamiseks jalutuskäigu ajal.

! ETTEVAATUST

- Enne iga kasutuskorda kontrollige materjali, õmbluste, rihmade, pannalde, tõmblukkude ja metallosade seisukorda.
- Kasutage toodet ainult selle ettenähtud otstarbel.
- Ärge koormake toodet liigse hulga tarvikutega.
- Maiusekotid tuleb regulaarselt puhastada, et vältida bakterite või hallituse teket.
- Toode tuleb kohe välja vahetada, kui ilmneb:
 - osade närimine või allaneelamine,
 - lahtised õmblused,
 - kahjustused või lõtvus rihmade, pannaldes, tõmblukkudes või metallosades.

Selle toote ostmine ja kasutamine kinnitab, et kasutaja on juhised läbi lugenud ja nõustub kasutustingimustega. Tootja ei vastuta juhistele mittevastavast kasutamisest tulenevate tagajärgede eest.

LV

SVARĪGI! RŪPĒJIES PAR SAVU MĪLUĻU DROŠĪBU UN KOMFORTU. LŪDZU, IEPAZĪSTIES AR TĀLĀK NORĀDĪTĀJĀM INSTRUKCIJĀM, LAI NODROŠINĀTU PRODUKTA DROŠU UN PAREIZU LIETOŠĀNU.

Simboli

- BRĪDINĀJUMS** Norāda uz potenciālu risku, kas var izraisīt nopietnus savainojumus.

- UZMANĪBU** Norāda uz situācijām, kas var izraisīt produkta bojājumus vai vieglus savainojumus.

- INFORMĀCIJA** Papildu norādījumi pareizai lietošanai.

! BRĪDINĀJUMS

- Pastaigu somiņas ir paredzētas suņu kārumu, higiēnas maisiņu un nelielu piederumu uzglabāšanai pastaigu laikā.
- Produkts nav paredzēts suņa vadīšanai, turēšanai vai nostiprināšanai pastaigas laikā.
- Modeļos, kas aprīkoti ar D-veida gredzenu, šis elements pilda tikai palīgfunkciju (piemēram, atslēgu vai maisiņu turētāja piestiprināšanai) un nav paredzēts pavadas piestiprināšanai vai suņa nostiprināšanai.
- Neatstājiet produktu bērniem vai dzīvniekiem pieejamā vietā – nelielas detaļas (rāvējslēdzēji, sprādzes, D-veida gredzens, vilcēji) var tikt norītas vai sagrauztas.
- Nelietojiet produktu redzamu bojājumu gadījumā, piemēram:
 - materiāla nodilums vai plisumi,
 - atīrušas vai atvērušās šuves,
 - bojātas vai vaļīgas siksnas,
 - plaisas, deformācijas vai vaļīgums sprādzēs, rāvējslēdzējos vai metāla elementos.
- Modeļos ar jostas siksnu josta un sprādze nav paredzētas suņa turēšanai vai dinamiskas slodzes izturēšanai.
- Alerģiskas reakcijas vai ādas kairinājuma gadījumā nekavējoties pārtrauciet produkta lietošanu.
- Pirms katras lietošanas reizes pārbaudiet visu detaļu stāvokli un pārliecinieties, ka somiņa ir pareizi aizvērta.
- Produkts nav paredzēts rotaļām.
- Lai iegūtu vairāk informācijas, sazinieties ar vietējo pārdevēju vai apmeklējiet vietni bebbi.pl.

Razotājs **nav atbildīgs** par nepareizas lietošanas sekām, jo īpaši par:

- pavadas piestiprināšanu pie D-veida gredzena,
- produkta izmantošanu suņa vadīšanai vai turēšanai,
- uzraudzības trūkumu pār bērnu vai dzīvnieku,
- produkta detaļu graušanu vai norīšanu,
- materiālu dabisku nolietojumu,
- produkta lietošanu ar redzamiem bojājumiem.

Produkts neaizstāj aprīkojumu, kas paredzēts suņa vadīšanai vai nostiprināšanai pastaigas laikā.

! UZMANĪBU

- Pirms katras lietošanas reizes pārbaudiet materiāla, šuvju, siksnu, sprāzdu, rāvējslēdzēju un metāla elementu stāvokli.
- Lietojiet produktu tikai atbilstoši tā paredzētajam mērķim.
- Nepārslogojiet produktu ar pārmērīgu piederumu daudzumu.
- Kārumu somiņas regulāri jātīra, lai novērstu bakteriju vai pelējuma veidošanos.
- Produkts nekavējoties jānomaina, ja konstatēts:
 - detaļu sagraušana vai norīšana,
 - atīrušas šuves,
 - bojājumi vai vaļīgums siksnās, sprādzēs, rāvējslēdzējos vai metāla elementos.

legādājoties un lietojot šo produktu, lietotājs apliecina, ka ir izlasījis instrukciju un piekrīt lietošanas noteikumiem. Razotājs neuzņemas atbildību par sekām, kas radušās, neievērojot šos norādījumus.

LT

SVARBU! RŪPINKITĖS SAVO AUGINTINIO SAUGUMU IR KOMFORTU. PRAŠOME PERSKAITYTI TOLIAU PATEIKTAS INSTRUKCIJAS, KAD UŽTIKRINTUMĖTE SAUGŲ IR TEISINGĄ PRODUKTO NAUDOJIMĄ.

Simboliai

- ĮSPĖJIMAS** Nurodo galimą pavojų, galintį sukelti rimtus sužalojimus.
- DĖMESIO** Nurodo situacijas, kurios gali sukelti produkto pažeidimus arba nedidelius sužalojimus.

- INFORMACIJA** Papildomi patarimai tinkamam naudojimui.

! ĮSPĖJIMAS

- Pasivaikščiojimo krepšeliai skirti laikyti šunų skanėstus, higieninius maišelius ir smulkius priedus pasivaikščiojimų metu.**
- Gaminys nėra skirtas šuniui vesti, laikyti ar pritvirtinti pasivaikščiojimo metu.**
- Modeliuose su D formos žiedu šis elementas atlieka tik pagalbinę funkciją (pvz., raktams ar maišelių laikikliui pritvirtinti) ir nėra skirtas pavadėliui tvirtinti ar šuniui saugoti.**
- Nepalikite gaminio vaikams ar gyvūnams pasiekiamoje vietoje – smulkios dalys (užtrauktukai, sagtelės, D formos žiedas, traukikliai) gali būti prarytos arba sukramtytos.**
- Nenaudokite gaminio esant matomiems pažeidimams, tokiems kaip:**
 - medžiagos nusidėvėjimas ar plyšimai,
 - atsilaisvinusios ar iširusios siūlės,
 - pažeistos ar atsilaisvinusios juostos,
 - įtrūkimai, deformacijos ar laisvumas sagtelėse, užtrauktukuose ar metalinėse dalyse.
- Modeliuose su juosmens diržu diržas ir sagtis nėra skirti šuniui laikyti ar atlaikyti dinaminę apkrovą.**
- Atsiradus alerginei reakcijai ar odos sudirgimui, nedelsiant nutraukite naudojimą.**
- Prieš kiekvieną naudojimą patikrinkite visų dalių būklę ir įsitikinkite, kad krepšelis tinkamai uždarytas.**
- Gaminys nėra skirtas žaidimui.**
- Daugiau informacijos rasite susisiekę su vietiniu pardavėju arba apsilankę svetainėje bebbi.pl.

Gamintojas **neatsako už** netinkamo naudojimo pasekmes, ypač už:

- pavadėlio tvirtinimą prie D formos žiedo,
- gaminio naudojimą šuniui vesti ar laikyti,
- vaiko ar gyvūno nepriežiūrą,
- gaminio dalių kramtymą ar prarijimą,
- natūralų medžiagų nusidėvėjimą,
- gaminio naudojimą esant matomiems pažeidimams.

Gaminys nepakeičia įrangos, skirtos šuniui vesti ar saugoti pasivaikščiojimo metu.

! DĖMESIO

- Prieš kiekvieną naudojimą patikrinkite medžiagos, siūlių, juostų, sagtelių, užtrauktukų ir metalinių dalių būklę.
- Naudokite gaminį tik pagal jo paskirtį.
- Neperkraukite gaminio per dideliu kiekiu priedų.
- Skanėstų krepšeliai turi būti reguliariai valomi, kad būtų išvengta bakterijų ar pelėsio atsiradimo.
- Gaminį būtina nedelsiant pakeisti, jei atsiranda:
 - dalių sukramtymas ar prarijimas,
 - iširusios siūlės,
 - pažeidimai ar laisvumas juostose, sagtelėse, užtrauktukuose ar metalinėse dalyse.

Įsigydamas ir naudodamas šį gaminį vartotojas patvirtina, kad perskaitė instrukcijas ir sutinka su naudojimo sąlygomis. Gamintojas neatsako už pasekmes, atsiradusias naudojant gaminį nesilaikant šių instrukcijų.

BG

ВАЖНО! ОСИГУРЕТЕ БЕЗОПАСНОСТТА И КОМФОРТА НА ВАШИЯ ДОМАШЕН ЛЮБИМЕЦ. МОЛЯ, ЗАПОЗНАЙТЕ СЕ СЪС СЛЕДНИТЕ УКАЗАНИЯ, ЗА ДА ГАРАНТИРАТЕ БЕЗОПАСНА И ПРАВИЛНА УПОТРЕБА НА ПРОДУКТА.

Символи

- ПРЕДУПРЕЖДЕНИЕ** Посочва потенциален риск, който може да доведе до сериозни наранявания.
- ВНИМАНИЕ** Посочва ситуации, които могат да причинят повреда на продукта или леки наранявания.
- ИНФОРМАЦИЯ** Допълнителни съвети за правилна употреба.

ПРЕДУПРЕЖДЕНИЕ

- Чантите за разходка са предназначени за съхранение на лакомства за кучета, хигиенни торбички и малки аксесоари по време на разходка.
- Продуктът не е предназначен за водене, задържане или обезопасяване на куче по време на разходка.
- При моделите, оборудвани с D-пръстен, този елемент има единствено помощна функция (например за закачане на ключове или държач за торбички) и не е предназначен за закрепване на повод или обезопасяване на куче.
- Не оставяйте продукта в обсега на деца или животни – малките елементи (ципове, катарамы, D-пръстен, дърпачи) могат да бъдат поглнати или нагризани.
- **Не използвайте продукта при видими повреди, като:**
 - протриване или разкъсване на материала,
 - разшити или разтворени шевове,
 - повредени или разхлабени ленти,
 - пукнатини, деформации или хлабини в катарамы, ципове или метални елементи.
- При моделите с колан за кръста колаант и катарамата не са предназначени за задържане на куче или за поемане на динамично натоварване.
- При поява на алергична реакция или кожно раздразнение незабавно прекратете употребата.
- Преди всяка употреба проверявайте състоянието на всички елементи и се уверявайте, че чантата е правилно затворена.
- **Продуктът не е предназначен за игра.**
- За повече информация се свържете с местния търговец или посетете bebobi.pl.

Производителят **не носи отговорност** за последствия от неправилна употреба, по-специално за:

- закрепване на повод към D-пръстена,
- използване на продукта за водене или задържане на куче,
- липса на надзор над дете или животно,
- нагръзване или поглъщане на части от продукта,
- естествено износване на материалите,
- използване на продукта при видими повреди.

Продуктът не замества оборудване, предназначено за водене или обезопасяване на куче по време на разходка.

ВНИМАНИЕ

- Преди всяка употреба проверявайте състоянието на материала, шевовете, лентите, катарамите, циповете и металните елементи.
- Използвайте продукта само по предназначение.
- Не претоварвайте продукта с прекомерно количество аксесоари.
- Чантите за лакомства трябва да се почистват редовно, за да се предотврати развитието на бактерии или плесен.
- **Продуктът трябва незабавно да бъде заменен при:**
 - нагръзване или поглъщане на части,
 - разшити шевове,
 - повреди или хлабини в ленти, катарамы, ципове или метални елементи.

Закупуването и използването на този продукт означава, че потребителят е прочел инструкциите и приема условията за употреба. Производителят не носи отговорност за последствия от използване в противоречие с тези инструкции.

RO

IMPORTANT! AVEȚI GRIJĂ DE SIGURANȚA ȘI CONFORTUL ANIMALULUI DUMNEAVOASTRĂ DE COMPANIE. VĂ RUGĂM SĂ CITIȚI URMĂTOARELE INSTRUCȚIUNI PENTRU A ASIGURA O UTILIZARE CORECTĂ ȘI SIGURĂ A PRODUSULUI.

Simboluri



AVERTISMENT Indică un risc potențial care poate duce la vătămări grave.



ATENȚIE Indică situații care pot cauza deteriorarea produsului sau răni minore.



INFORMAȚII Recomandări suplimentare privind utilizarea adecvată.

AVERTISMENT

- **Borsetele pentru plimbare sunt destinate depozitării recompenselor pentru câini, a pungilor igienice și a accesoriilor mici în timpul plimbărilor.**
- **Produsul nu este destinat pentru a conduce, a reține sau a fixa câinele în timpul plimbării.**
- **La modelele echipate cu inel D, acest element are doar o funcție auxiliară (de exemplu pentru atașarea cheilor sau a unui suport pentru pungii) și nu este destinat pentru prinderea lesei sau pentru fixarea câinelui.**
- **Nu lăsați produsul la îndemâna copiilor sau a animalelor – componentele mici (fermoare, catarame, inel D, trăgătoare) pot fi înghițite sau roase.**
- **Nu utilizați produsul în cazul unor deteriorări vizibile, cum ar fi:**
 - uzura sau ruperea materialului,
 - cusături desfăcute sau slăbite,
 - curele deteriorate sau slăbite,
 - fisuri, deformări sau joc în catarame, fermoare sau elemente metalice.
- **La modelele cu centură de talie, centura și catarama nu sunt destinate pentru a reține câinele sau pentru a suporta sarcini dinamice.**
- **În caz de reacție alergică sau iritație a pielii, întrerupeți imediat utilizarea.**
- **Înainte de fiecare utilizare, verificați starea tuturor componentelor și asigurați-vă că borseta este închisă corect.**
- **Produsul nu este destinat jocului.**
- Pentru mai multe informații, contactați distribuitorul local sau vizitați bebobi.pl.

Producătorul **nu este responsabil** pentru consecințele utilizării necorespunzătoare, în special pentru:

- atașarea lesei la inelul D,
- utilizarea produsului pentru a conduce sau reține câinele,
- lipsa supravegherii unui copil sau animal,
- rosul sau înghițirea componentelor produsului,
- uzura naturală a materialelor,
- utilizarea produsului cu deteriorări vizibile.

Produsul nu înlocuiește echipamentele destinate conducerii sau fixării câinelui în timpul plimbării.

ATENȚIE

- **Înainte de fiecare utilizare, verificați starea materialului, cusăturilor, curelelor, cataramelor, fermoarelor și elementelor metalice.**
- **Utilizați produsul numai conform destinației sale.**
- **Nu supraîncărcați produsul cu un număr excesiv de accesorii.**
- **Borsetele pentru recompense trebuie curățate regulat pentru a preveni dezvoltarea bacteriilor sau a mucegaiului.**
- **Produsul trebuie înlocuit imediat în cazul:**
 - rosului sau înghițirii unor părți,
 - cusăturilor desfăcute,
 - deteriorării sau slăbirii curelelor, cataramelor, fermoarelor sau elementelor metalice.

Achiziționarea și utilizarea acestui produs confirmă că utilizatorul a citit instrucțiunile și acceptă condițiile de utilizare. Producătorul nu este responsabil pentru consecințele utilizării contrare acestor instrucțiuni.

SK

DŮLEŽITÉ! ZAISTITE BEZPEČNŮŠ A POHODLIE VÁŠHO DOMÁČEHO MILÁČIKA. PREČÍTAJTE SI NASLEDUJÚCE POKYNY, ABY STE ZAISTILI BEZPEČNĚ A SPRÁVNĚ POUŽÍVANIE PRODUKTU.

Symboly



UPOZORNENIE Označuje potenciálne riziko, ktoré môže viesť k vážnym zraneniam.



POZOR Označuje situácie, ktoré môžu spôsobiť poškodenie produktu alebo ľahké zranenia.



INFORMÁCIA Dodatočné tipy na správne používanie.

UPOZORNENIE

- Tašky na prechádzky sú určené na uchovávanie pamlskov pre psa, hygienických vreciek a drobných doplnkov počas prechádzok.
- Produkt nie je určený na vedenie, držanie ani zabezpečenie psa počas prechádzky.
- V modeloch vybavených D-krúžkom slúži tento prvok výlučne ako pomocná súčasť (napr. na pripevnenie kľúčov alebo držiaka na vrecká) a nie je určený na pripevnenie vodítka ani na zabezpečenie psa.
- Nenechávajte produkt v dosahu detí alebo zvierat – malé časti (zipsy, pracky, D-krúžok, jazdce) môžu byť prehltnuté alebo rozhrýzené.
- **Nepoužívajte produkt v prípade viditeľného poškodenia, ako je:**
 - oder alebo natrhnutie materiálu,
 - uvoľnené alebo rozchádzajúce sa švy,
 - poškodené alebo uvoľnené popruhy,
 - praskliny, deformácie alebo vôľa na prackách, zipsoch alebo kovových prvkoch.
- **V modeloch s bedrovým pášom nie sú pás ani pracka určené na držanie psa ani na znášanie dynamického zaťaženia.**
- **V prípade alergickej reakcie alebo podráždenia pokožky okamžite prestaňte produkt používať.**
- **Nepred každým použitím skontrolujte stav všetkých súčastí a uistite sa, že je taška správne uzatvorená.**
- **Produkt nie je určený na hranie.**
- Pre viac informácií kontaktujte miestneho predajcu alebo navštívte bebobi.pl.

Výrobca **nenesie zodpovednosť** za následky nesprávneho používania, najmä za:

- pripevnenie vodítka k D-krúžku,
- používanie produktu na vedenie alebo držanie psa,
- nedostatočný dohľad nad dieťaťom alebo zvierateľom,
- hrýzenie alebo prehltnutie častí produktu,
- prirodzené opotrebovanie materiálov,
- používanie produktu s viditeľným poškodením.

Produkt nenahrádza vybavenie určené na vedenie alebo zabezpečenie psa počas prechádzky.

POZOR

- **Pred každým použitím skontrolujte stav materiálu, švov, popruhov, praciek, zipsov a kovových prvkov.**
- **Používajte produkt výlučne v súlade s jeho určením.**
- **Nepreťažujte produkt nadmerným množstvom doplnkov.**
- **Tašky na pamlsky je potrebné pravidelne čistiť, aby sa zabránilo vzniku baktérií alebo plesní.**
- **Produkt je potrebné okamžite vymeniť v prípade:**
 - rozhrýzenia alebo prehltnutia častí,
 - rozchádzajúcich sa švov,
 - poškodenia alebo vôle na popruhoch, prackách, zipsoch alebo kovových prvkoch.

Kúpou a používaním tohto produktu používateľ potvrdzuje, že si prečítal návod na použitie a súhlasí s podmienkami používania. Výrobca nenesie zodpovednosť za následky používania v rozpore s týmto návodom.

HU

SK FONTOS! GONDOSKODJ KEDVENCED BIZTONSÁGÁRÓL ÉS KÉNYELMÉRŐL. KÉRJÜK, OLVASD EL AZ ALÁBBI ÚTMUTATÓKAT A TERMÉK BIZTONSÁGOS ÉS HELYES HASZNÁLATÁHOZ.

Szimbolumok



FIGYELMEZTETÉS Lehetséges veszélyre utal, amely súlyos sérülést okozhat.



VIGYÁZAT Olyan helyzetekre utal, amelyek a termék károsodását vagy kisebb sérülést okozhatnak.



INFORMÁCIÓ További útmutatások a helyes használatához.

FIGYELMEZTETÉS

- A sétátásra szolgáló tasakok kutyajutalomfalatok, higiéniai zacskók és kisebb kiegészítők tárolására szolgálnak séta közben.**
- A termék nem alkalmas a kutya vezetésére, visszatartására vagy rögzítésére séta során.**
- A D-gyűrűvel ellátott modellek esetében ez az elem kizárólag kiegészítő funkciót lát el (például kulcsok vagy zacskótartó rögzítésére), és nem alkalmas póráz rögzítésére vagy a kutya biztosítására.**
- Ne hagyja a terméket gyermekek vagy állatok számára elérhető helyen – a kisebb elemek (cipzáarak, csatok, D-gyűrű, húzófülek) lenyelhetők vagy megrághatók.**
- Ne használja a terméket látható sérülés esetén, például:**
 - anyagkopás vagy szakadás,
 - szétvált vagy meglazult varrás,
 - sérült vagy meglazult pántok,
 - repedések, deformációk vagy kilazulás a csatokon, cipzáraakon vagy fém alkatrészeken.
- Derékpánttal ellátott modellek esetében a pánt és a csat nem alkalmas a kutya visszatartására vagy dinamikus terhelés elviselésére.**
- Allergiás reakció vagy bőrirritáció esetén azonnal hagyja abba a használatot.**
- Minden használat előtt ellenőrizze az összes alkatrész állapotát, és győződjön meg arról, hogy a tasak megfelelően zárva van.**
- A termék nem játék.**
- További információért forduljon a helyi forgalmazóhoz, vagy látogasson el a bebbobi.pl weboldalra.

A gyártó **nem vállal felelősséget** a nem megfelelő használatból eredő következményekért, különösen az alábbiakért:

- póráz rögzítése a D-gyűrűhöz,
- a termék használata a kutya vezetésére vagy visszatartására,
- gyermek vagy állat felügyeletének hiánya,
- a termék részeinek megrágása vagy lenyelése,
- az anyagok természetes elhasználódása,
- a termék használata látható sérülések esetén.

A termék nem helyettesíti a kutya vezetésére vagy biztosítására szolgáló felszerelést séta közben.

⚠️ VIGYÁZAT

- Minden használat előtt ellenőrizze az anyag, a varrások, a pántok, a csatok, a cipzárak és a fém alkatrészek állapotát.
- A terméket **kizárólag** rendeltetésszerűen használja.
- Ne** terhelje túl a terméket túl sok kiegészítővel.
- A jutalomfalat-**tasakokat rendszeresen tisztítani kell a baktériumok vagy penész kialakulásának megelőzése érdekében.**
- A terméket **azonnal** ki kell cserélni, ha az alábbiak **valamelyike előfordul**:
 - részek megrágása vagy lenyelése,
 - szétvált varrás,
 - sérülés vagy kilazulás a pántokon, csatokon, cipzáraakon vagy fém alkatrészeken.

A termék megvásárlása és használata azt jelenti, hogy a felhasználó elolvasta az utasításokat és elfogadja a használati feltételeket. A gyártó nem vállal felelősséget az utasításokkal ellentétes használat következményeiért.

SI

POMEMBNO! POSKRbite za varnost svojega psa in potnikov. Pred prvo uporabo skrbno preberite spodnja navodila. Pravilna nastavitve in uporaba pasu zagotavljata udobje in zaščito med vožnjo.

Simboli

⚠️ OPOZORILO Označuje potencialno nevarnost, ki lahko povzroči hude poškodbe.

⚠️ POZOR Označuje situacije, ki lahko povzročijo manjše poškodbe ali poškodbe izdelka.

👤 INFORMACIJA Dodatni nasveti za pravilno uporabo.

⚠️ OPOZORILO

- Sprehajalne torbice so namenjene shranjevanju pasjih priboljškov, higienskih vrečk in manjših dodatkov med sprehodi.**
- Izdelek ni namenjen vodenju, zadrževanju ali pritrjevanju psa med sprehodom.**
- Pri modelih, opremljenih z D-obročkom, ima ta element izključno pomožno funkcijo (npr. za pritrđitev ključev ali držala za vrečke) in ni namenjen pritrđitvi povodca ali zavarovanju psa.**
- Izdelka ne puščajte na dosegu otrok ali živali – majhni deli (zadrge, sponke, D-obroček, vlečni jezički) se lahko pogoltnejo ali pregriznejo.**
- Izdelka ne uporabljajte v primeru vidnih poškodb, kot so:**
 - obraba ali raztrganine materiala,
 - razrahljani ali odprti šivi,
 - poškodovani ali razrahljani trakovi,
 - razpoke, deformacije ali zračnost na sponkah, zadržah ali kovinskih delih.
- Pri modelih z ledvenim pasom pas in sponka nista namenjena zadrževanju psa ali prenašanju dinamičnih obremenitev.**
- V primeru alergijske reakcije ali draženja kože takoj prenehajte z uporabo.**
- Pred vsako uporabo preverite stanje vseh delov in se prepričajte, da je torbica pravilno zaprta.**
- Izdelek ni namenjen igri.**
- Za več informacij se obrnite na lokalnega prodajalca ali obiščite bebbobi.pl.

Proizvajalec **ne odgovarja** za posledice nepravilne uporabe, zlasti za:

- pritrđitev povodca na D-obroček,
- uporabo izdelka za vodenje ali zadrževanje psa,
- romanjkanje nadzora nad otrokom ali živaljo,
- grizenje ali požiranje delov izdelka,
- naravno obrabo materialov,
- uporabo izdelka z vidnimi poškodbami.

Izdelek ne nadomešča opreme, namenjene vodenju ali zavarovanju psa med sprehodom.

⚠️ POZOR

- Pred vsako uporabo preverite stanje materiala, šivov, trakov, sponk, zadrž in kovinskih delov.
- Izdelek uporabljajte izključno v skladu z njegovim namenom.
- Izdelka ne preobremenjujte s prekomerno količino dodatkov.
- Torbice za priboljške je treba redno čistiti, da se prepreči razvoj bakterij ali plesni.
- Izdelek je treba takoj zamenjati v primeru:
 - pregrizenja ali zaužitja delov,
 - razrahljanih šivov,
 - poškodb ali zračnosti na trakovih, sponkah, zadržah ali kovinskih delih.

Z nakupom in uporabo tega izdelka uporabnik potrjuje, da je prebral navodila in sprejema pogoje uporabe. Proizvajalec ne odgovarja za posledice uporabe, ki ni v skladu s temi navodili.

EL

ΣΗΜΑΝΤΙΚΟ! ΦΡΟΝΤΙΣΤΕ ΓΙΑ ΤΗΝ ΑΣΦΑΛΕΙΑ ΚΑΙ ΤΗΝ ΑΝΕΣΗ ΤΟΥ ΚΑΤΟΙΚΙΔΙΟΥ ΣΑΣ. ΠΑΡΑΚΑΛΟΥΜΕ ΔΙΑΒΑΣΤΕ ΤΙΣ ΠΑΡΑΚΑΤΩ ΟΔΗΓΙΕΣ ΓΙΑ ΝΑ ΕΞΑΣΦΑΛΙΣΤΕ ΑΣΦΑΛΗ ΚΑΙ ΣΩΣΤΗ ΧΡΗΣΗ ΤΟΥ ΠΡΟΪΟΝΤΟΣ.

Σύμβολα

⚠️ ΠΡΟΕΙΔΟΠΟΙΗΣΗ Υποδεικνύει πιθανό κίνδυνο που μπορεί να οδηγήσει σε σοβαρό τραυματισμό.

⚠️ ΠΡΟΣΟΧΗ Υποδεικνύει καταστάσεις που μπορεί να προκαλέσουν ζημιά στο προϊόν ή ελαφρύ τραυματισμό.

👤 ΠΛΗΡΟΦΟΡΙΑ Πρόσθετες οδηγίες σχετικά με τη σωστή χρήση.

⚠️ ΠΡΟΕΙΔΟΠΟΙΗΣΗ

- Οι τσάντες περιπάτου προορίζονται για την αποθήκευση λιχουδιών για σκύλους, σκαουλών υγιεινής και μικρών αξεσουάρ κατά τη διάρκεια της βόλτας.**
- Το προϊόν δεν προορίζεται για την οδήγηση, συγκράτηση ή ασφάλιση του σκύλου κατά τη διάρκεια της βόλτας.**

- Στα μοντέλα που διαθέτουν κρίκο D, το στοιχείο αυτό έχει αποκλειστικά βοηθητική λειτουργία (π.χ. για την προσάρτηση κλειδιών ή θήκης σκαουλών) και δεν προορίζεται για τη στερέωση λουριού ή την ασφάλιση του σκύλου.**
- Μην αφήνετε το προϊόν σε σημείο προσβάσιμο σε παιδιά ή ζώα – τα μικρά μέρη (φερμουάρ, αγκράφες, κρίκος D, λαβές) μπορεί να καταποθούν ή να μασηθούν.**
- Μη χρησιμοποιείτε το προϊόν σε περίπτωση ορατών φθορών, όπως:**
 - φθορά ή σκίσιμο του υλικού,
 - χαλαρές ή ανοιγμένες ραφές,
 - κατεστραμμένοι ή χαλαροί μάντες,
 - ρωγμές, παραμορφώσεις ή χαλάρωση σε αγκράφες, φερμουάρ ή μεταλλικά στοιχεία.
- Στα μοντέλα με ζώνη μέσης, η ζώνη και η αγκράφα δεν προορίζονται για τη συγκράτηση του σκύλου ή για την αντοχή σε δυναμικά φορτία.**
- Σε περίπτωση αλλεργικής αντίδρασης ή ερεθισμού του δέρματος, διακόψτε αμέσως τη χρήση.**
- Πριν από κάθε χρήση, ελέγχετε την κατάσταση όλων των εξαρτημάτων και βεβαιωθείτε ότι η τσάντα είναι σωστά κλεισμένη.**
- Το προϊόν δεν προορίζεται για παιχνίδι.**
- Για περισσότερες πληροφορίες, επικοινωνήστε με τον τοπικό σας προμηθευτή ή επισκεφθείτε το bebbobi.pl.

Ο κατασκευαστής **δεν φέρει ευθύνη** για συνέπειες που προκύπτουν από ακατάλληλη χρήση, ιδίως για:

- τη στερέωση λουριού στον κρίκο D,
- τη χρήση του προϊόντος για οδήγηση ή συγκράτηση σκύλου,
- την έλλειψη επίβλεψης παιδιού ή ζώου,
- τη μάσηση ή κατάποση εξαρτημάτων του προϊόντος,
- τη φυσική φθορά των υλικών,
- τη χρήση του προϊόντος με ορατές φθορές.

Το προϊόν δεν αντικαθιστά εξοπλισμό που προορίζεται για την οδήγηση ή ασφάλιση του σκύλου κατά τη διάρκεια της βόλτας.

⚠️ ΠΡΟΣΟΧΗ

- Πριν από κάθε χρήση, ελέγχετε την κατάσταση του υλικού, των ραφών, των μάντων, των αγκράφων, των φερμουάρ και των μεταλλικών στοιχείων.
- Χρησιμοποιείτε το προϊόν αποκλειστικά σύμφωνα με τον προορισμό του.
- Μην υπερφορτώνετε το προϊόν με υπερβολικό αριθμό αξεσουάρ.
- Οι** θήκες λιχουδιών πρέπει να καθαρίζονται τακτικά για να αποφεύγεται η ανάπτυξη βακτηρίων ή μούχλας.
- Το προϊόν πρέπει να αντικαθίσταται αμέσως σε περίπτωση:**
 - μάσησης ή κατάποσης εξαρτημάτων,
 - ανοιγμένων ραφών,
 - φθοράς ή χαλάρωσης μάντων, αγκράφων, φερμουάρ ή μεταλλικών στοιχείων.

Η αγορά και η χρήση αυτού του προϊόντος επιβεβαιώνουν ότι ο χρήστης έχει διαβάσει τις οδηγίες και αποδέχεται τους όρους χρήσης. Ο κατασκευαστής δεν φέρει ευθύνη για συνέπειες που προκύπτουν από χρήση αντίθετη με τις παρούσες οδηγίες.

HR

VAŽNO! OSIGURAJTE SIGURNOST I UDOBNOST SVOG LJUBIMCA. MOLIMO VAS DA PROČITATE SLJEDEĆE UPUTE KAKO BISTE OSIGURALI SIGURNU I PRAVLINU UPORABU PROIZVODA.

Simboli

⚠️ UPOZORENJE Označava potencijalni rizik koji može dovesti do ozbiljnih ozljeda.

⚠️ PAŽNJA Označava situacije koje mogu uzrokovati oštećenje proizvoda ili manje ozljede.

👤 INFORMACIJA Dodatni savjeti za pravilnu uporabu.

⚠️ UPOZORENJE

- Torbe za šetnju namijenjene su za pohranu psećih poslastica, higijenskih vrećica i manjih dodataka tijekom šetnje.**
- Proizvod nije namijenjen za vodenje, zadržavanje ili osiguravanje psa tijekom šetnje.**

- Kod modela opremljenih D–prstenom, ovaj element ima isključivo pomoćnu funkciju (npr. za pričvršćivanje ključeva ili držača za vrećice) i nije namijenjen za pričvršćivanje povodca niti za osiguravanje psa.
- Ne ostavljajte proizvod na dohvāt djece ili životinja – mali dijelovi (zatvarači, kopče, D–prsten, povlačne trake) mogu biti progutani ili izgrizeni.
- Ne koristite proizvod u slučaju vidljivih oštećenja kao što su:
 - istrošenost ili pukotine materijala,
 - olabavljeni ili rasparani šavovi,
 - oštećene ili olabavljene trake,
 - pukotine, deformacije ili labavost na kopčama, zatvaračima ili metalnim dijelovima.
- Kod modela s pojansom oko struka, pojas i kopča nisu namijenjeni za zadržavanje psa niti za podnošenje dinamičkog opterećenja.
- U slučaju alergijske reakcije ili iritacije kože odmah prekinite uporabu.
- Prije svake uporabe provjerite stanje svih dijelova i uvjerite se da je torba pravilno zatvorena.
- Proizvod nije namijenjen za igru.
- Za više informacija kontaktirajte lokalnog prodavatelja ili posjetite bebobi.pl.

Proizvođač **ne snosi odgovornost** za posljedice nepravilne uporabe, posebno za:

- pričvršćivanje povodca na D–prsten,
- korištenje proizvoda za vodenje ili zadržavanje psa,
- nedostatak nadzora nad djetetom ili životinjom,
- grickanje ili gutanje dijelova proizvoda,
- prirodno trošenje materijala,
- korištenje proizvoda s vidljivim oštećenjima.

Proizvod ne zamjenjuje opremu namijenjenu za vodenje ili osiguravanje psa tijekom šetnje.

⚠️ PAŽNJA

- Prije svake uporabe provjerite stanje materijala, šavova, traka, kopči, zatvarača i metalnih dijelova.
- Proizvod koristite isključivo u skladu s njegovom namjenom.
- Ne preopterećujte proizvod prekomjernom količinom dodataka.
- Torbe za poslastice potrebno je redovito čistiti kako bi se spriječio razvoj bakterija ili plijesni.
- Proizvod je potrebno odmah zamijeniti u slučaju:
 - grickanja ili gutanja dijelova,
 - rasparenih šavova,
 - oštećenja ili labavosti na trakama, kopčama, zatvaračima ili metalnim dijelovima.

Kupnjom i korištenjem ovog proizvoda korisnik potvrđuje da je pročitao upute i prihvata uvjete uporabe. Proizvođač ne snosi odgovornost za posljedice uporabe suprotne ovim uputama.

CY

ΣΗΜΑΝΤΙΚΟ! ΜΕΡΙΜΝΗΣΤΕ ΓΙΑ ΤΗΝ ΑΣΦΑΛΕΙΑ ΚΑΙ ΤΗΝ ΑΝΕΣΗ ΤΟΥ ΚΑΤΟΙΚΙΔΙΟΥ ΣΑΣ. ΠΑΡΑΚΑΛΟΥΜΕ ΔΙΑΒΑΣΤΕ ΤΙΣ ΠΑΡΑΚΑΤΩ ΟΔΗΓΙΕΣ ΓΙΑ ΣΩΣΤΗ ΚΑΙ ΑΣΦΑΛΗ ΧΡΗΣΗ ΤΟΥ ΠΡΟΪΟΝΤΟΣ.

Σύμβολα

- ⚠️ ΠΡΟΕΙΔΟΠΟΙΗΣΗ** Υποδεικνύει πιθανό κίνδυνο που μπορεί να οδηγήσει σε σοβαρό τραυματισμό.
- ⚠️ ΠΡΟΣΟΧΗ** Υποδεικνύει καταστάσεις που μπορεί να προκαλέσουν ζημιά στο προϊόν ή ελαφρύ τραυματισμό.
- ℹ️ ΠΛΗΡΟΦΟΡΙΑ** Πρόσθετες οδηγίες σχετικά με τη σωστή χρήση.

⚠️ ΠΡΟΕΙΔΟΠΟΙΗΣΗ

- Οι τσάντες περιπάτου προορίζονται για την αποθήκευση λιχουδιών για σκύλους, σακουλών υγιεινής και μικρών αξεσουάρ κατά τη διάρκεια της βόλτας.
- Το προϊόν δεν προορίζεται για την οδήγηση, συγκράτηση ή ασφάλιση του σκύλου κατά τη διάρκεια της βόλτας.

- Στα μοντέλα που διαθέτουν κρίκο D, το στοιχείο αυτό έχει αποκλειστικά βοηθητική λειτουργία (π.χ. για την προάρτηση κλειδιών ή θήκης σακουλών) και δεν προορίζεται για τη στερέωση λουριού ή την ασφάλιση του σκύλου.
- Μην αφήνετε το προϊόν σε σημείο προσβάσιμο σε παιδιά ή ζώα – τα μικρά μέρη (φερμουάρ, αγκράφες, κρίκος D, λαβές) μπορεί να καταποθούν ή να μασηθούν.
- Μη χρησιμοποιείτε το προϊόν σε περίπτωση ορατών φθορών, όπως:
 - φθορά ή σκίασμο του υλικού,
 - χαλαρές ή ανοιγμένες ραφές,
 - κατεστραμμένοι ή χαλαροί ιμάντες,
 - ρωγμές, παραμορφώσεις ή χαλάρωση σε αγκράφες, φερμουάρ ή μεταλλικά στοιχεία
- Στα μοντέλα με ζώνη μέσης, η ζώνη και η αγκράφα δεν προορίζονται για τη συγκράτηση του σκύλου ή για την αντοχή σε δυναμικά φορτία.
- Σε περίπτωση αλλεργικής αντίδρασης ή ερεθισμού του δέρματος, διακόψτε αμέσως τη χρήση.
- Πριν από κάθε χρήση, ελέγχετε την κατάσταση όλων των εξαρτημάτων και βεβαιωθείτε ότι η τσάντα είναι σωστά κλεισμένη.
- Το προϊόν δεν προορίζεται για παιχνίδι.
- Για περισσότερες πληροφορίες, επικοινωνήστε με τον τοπικό σας προμηθευτή ή επισκεφθείτε το bebobi.pl.

Ο κατασκευαστής **δεν φέρει ευθύνη** για συνέπειες που προκύπτουν από ακατάλληλη χρήση, ιδίως για:

- τη στερέωση λουριού στον κρίκο D,
- τη χρήση του προϊόντος για οδήγηση ή συγκράτηση σκύλου,
- την έλλειψη επίβλεψης παιδιού ή ζώου,
- τη μάσηση ή κατάποση εξαρτημάτων του προϊόντος,
- τη φυσική φθορά των υλικών,
- τη χρήση του προϊόντος με ορατές φθορές.

Το προϊόν δεν αντικαθιστά εξοπλισμό που προορίζεται για την οδήγηση ή ασφάλιση του σκύλου κατά τη διάρκεια της βόλτας.

⚠️ ΠΡΟΣΟΧΗ

- Πριν από κάθε χρήση, ελέγχετε την κατάσταση του υλικού, των ραφών, των ιμάντων, των αγκράφων, των φερμουάρ και των μεταλλικών στοιχείων.
- Χρησιμοποιείτε το προϊόν αποκλειστικά σύμφωνα με τον προορισμό του.
- Μην υπερφορτώνετε το προϊόν με υπερβολικό αριθμό αξεσουάρ.
- Οι θήκες λιχουδιών πρέπει να καθαρίζονται τακτικά για να αποφεύγεται η ανάπτυξη βακτηρίων ή μούχλας.
- Το προϊόν πρέπει να αντικαθίσταται αμέσως σε περίπτωση:
 - μάσησης ή κατάποσης εξαρτημάτων,
 - ανοιγμένων ραφών,
 - φθοράς ή χαλάρωσης ιμάντων, αγκράφων, φερμουάρ ή μεταλλικών στοιχείων.

Η αγορά και η χρήση αυτού του προϊόντος επιβεβαιώνουν ότι ο χρήστης έχει διαβάσει τις οδηγίες και αποδέχεται τους όρους χρήσης. Ο κατασκευαστής δεν φέρει ευθύνη για συνέπειες που προκύπτουν από χρήση αντίθετη με τις παρούσες οδηγίες.

IE

ΤÁΒΗΑCHTACH! Déan sÁbhÁilTeacht agus compord do phéata a chinntiú. Le do thoil, léigh na treoracha seo a leanas chun úsáid shÁbhÁilte agus chorrect a dhéanamh ar an táirge.

Siombailí

- ⚠️ RABHADH** Léiríonn sé riosca féideartha a d’fhéadfadh gortuithe tromchúiseacha a chruthú.
- ⚠️ AIRE** Léiríonn sé cásanna a d’fhéadfadh damáiste a dhéanamh don táirge nó gortuithe éadroma a chur faoi deara.
- ℹ️ FAISNÉIS** Leideanna breise maidir le húsáid chuí.

⚠️ RABHADH

- Tá na málaí siúlóide ceaptha chun déileálacha madraí, málaí sláintíochta agus gabhálaís bheaga a stóráil le linn siúlóidí.
- Níl an táirge ceaptha chun madra a threorú, a choinneáil ná a dhaingniú le linn siúlóide.

- I samhlacha atá feistithe le fáinne D, tá feidhm chúnta amháin ag an eilimint seo (m.sh. chun eochracha nó sealbhóir málaí a cheangal) agus níl sé ceaptha chun iall a cheangal ná chun madra a dhaingniú.
- Ná fág an táirge in áit inrochtana ag leanaí ná ag ainmhithe – féadfar páirteanna beaga (zips, búclaí, fáinne D, tarraingtíní) a shlogadh nó a chogaint.
- Ná húsáid an táirge má tá damáiste infheicthe ann, mar shampla:
 - cailtheamh nó stróiceadh an ábhair,
 - fuála scaoilte nó oscailte,
 - strapaí damáistithe nó scaoilte,
 - scoilteanna, difhóirmiú nó scaoilteacht i mbúclaí, i zips nó i gcomhpháirteanna miotail.
- I samhlacha le crios coime, níl an crios ná an búcla ceaptha chun madra a choinneáil ná chun ualach dinimiciúil a iompár.
- I gcás frithghníomh ailléirgeach nó greannú craicinn, scoir den úsáid láithreach.
- Roimh gach úsáid, seiceáil riocht gach comhpháirte agus cinntigh go bhfuil an mála dúnta i gceart.
- Níl an táirge ceaptha le haghaidh súgartha.
- Chun tuilleadh faisnéise a fháil, déan teagmháil le do dhíoltóir áitiúil nó tabhair cuairt ar bebobi.pl.

Ní ghlacann an monaróir freagracht as iarmhairtí úsáid mhíchuí, go háirithe as:

- iall a cheangal leis an bhfáinne D,
- úsáid an táirge chun madra a threorú nó a choinneáil,
- easpa maoirseachta ar leanbh nó ar ainmhí,
- cogaint nó slogadh páirteanna den táirge,
- gnáthchailtheamh ábhar,
- úsáid an táirge le damáiste infheicthe.

Ní chuireann an táirge seo ionad trealaimh atá ceaptha chun madra a threorú nó a dhaingniú le linn siúlóide.

⚠️ AIRE

- Roimh gach úsáid, seiceáil riocht an ábhair, na bhfual, na strapaí, na mbúclaí, na zips agus na gcomhpháirteanna miotail.
- Úsáid an táirge de réir a chuspóra amháin.
- Ná ró-ualach an táirge le líon iomarcach gabhálas.
- Ba cheart na málaí déileálacha a ghlanadh go rialta chun forbairt baictéar nó múnla a chosc.
- Ní mór an táirge a athsholáthar láithreach má tharlaíonn:
 - cogaint nó slogadh páirteanna,
 - fuála scaoilte,
 - damáiste nó scaoilteacht i strapaí, búclaí, zips nó i gcomhpháirteanna miotail.

Trí an táirge seo a cheannach agus a úsáid, deimhníonn an t-úsáideoir gur léigh sé/sí na treoracha agus go nglacann sé/sí leis na coinníollacha úsáide. Ní ghlacann an monaróir freagracht as iarmhairtí úsáide atá contrártha leis na treoracha seo.

MT

IMPORTANTI! HU HSIEB IS-SIGURTÀ U L-KUMDITÀ TAL-ANNIMAL TIEGHEK. JEKK JOGHĠBOK, AQRA L-LINJI GWIDA TA’ HAWN TAHT BIEX TIŻGURA UŻU SIKUR U KORRETT TAL-PRODOTT.

Simboli

- ⚠️ TWISSIJA** Jindika riskju potenzjali li jista’ jwassal ghal korrimenti serji.
- ⚠️ ATTENZJONI** Jindika sitwazzjonijiet li jistghu jikkawżaw hsara lill-prodott jew korrimenti hfief.
- ℹ️ INFORMAZZJONI** Pariri addizzjonali dwar uzu korrett.

⚠️ TWISSIJA

- Il-boroż għall-mixi huma maħsuba għall-ħażna ta’ premjijiet għall-klieb, boroż iġjenici u aċċessorji żgħar waqt il-mixi.
- Il-prodott mhuxwix maħsub biex imexxi, iżomm jew jassigura kelb waqt il-mixi.
- F’modelli mghammra b’cirku D, dan l-element ghandu funzjoni ta’ appoġġ biss (pereżempju biex jitwahħlu ċwievet jew detentur ta’ boroż) u mhuxwix maħsub biex jitwahħal ċinga jew biex jiġi assigurat kelb.

- Thallix il-prodott fejn jistghu jilhqnu tfal jew annimali – partijiet zghar (zippijiet, klipps, ċirku D, gbid) jistghu jinbelghu jew jigu mgarrfa.**
- Tużax il-prodott jekk hemm hsara viżibbli bhal:**
 - użu żejjed jew tiċrit tal-materjal,
 - ħjata mahlula jew miftuha,
 - ċineg imħassra jew mahlula,
 - qsim, deformazzjoni jew laxxezza fil-klipps, fiż-zippijiet jew f'partijiet tal-metall.
- F'mudelli b'ċinturin tal-qadd, iċ-ċinturin u l-klipp mhumiex maħsuba biex iżommu kelb jew biex jifilhu taqħbijiet dinamici.**
- F'każ ta' reazzjoni allergika jew irritazzjoni tal-ġilda, waqqaf l-użu immedjatament.**
- Qabel kull użu, iċċekkja l-kundizzjoni tal-komponenti kollha u žgura li l-borża tkun magħluqa sew.**
- Il-prodott mhuwieq maħsub għall-logħob.**
- Għal aktar informazzjoni, ikkuntattja lill-bejjiegh lokali tiegħek jew żur bebobi.pl.

Il-manifattur **ma jgorrx responsabbiltà** għall-konsegwenzi ta' użu hażin, b'mod partikolari għal:

- itwahħil ta' ċinga maċ-ċirku D,
- użu tal-prodott biex imexxi jew iżomm kelb,
- nuqqas ta' sorveljanza ta' tifel jew animal,
- gdim jew tibra' ta' partijiet tal-prodott,
- xedd naturali tal-materjali,
- użu tal-prodott bi hsara viżibbli.

[Il-prodott ma jissostitwixxi taqħmir maħsub biex imexxi jew jassigura kelb waqt il-mixi.](#)

ATTENZJONI

- Qabel kull użu, iċċekkja l-kundizzjoni tal-materjal, tal-ħjata, taċ-ċineg, tal-klipps, taż-zippijiet u tal-partijiet tal-metall.
- Uża l-prodott biss skont l-iskop maħsub tiegħu.
- Tgħabbix iżżejjed il-prodott b'ammont eċċessiv ta' aċċessorji.
- Il-boroż għall-premijiet għandhom jitnaddfu regolarmet biex tiġi evitata l-iżvilupp ta' batterji jew moffa.
- Il-prodott għandu jiġi sostitwit immedjatament jekk iseħħ:
 - gdim jew tibra' ta' partijiet,
 - ħjata miftuha,
 - ħsara jew laxxezza fiċ-ċineg, fil-klipps, fiż-zippijiet jew fil-partijiet tal-metall.

lx-xiri u l-użu ta' dan il-prodott jikkonferma li l-utent qara l-istruzzjonijiet u jaċċetta l-kundizzjonijiet tal-użu. Il-manifattur ma jgorrx responsabbiltà għal konsegwenzi ta' użu li jmur kontra dawn l-istruzzjonijiet.

НЕ

חשוב - דאג לבטיחות ולנוחות של חיית המחמד שלך. אגא קרא בעיון את ההוראות שלהלן כדי להבטיח שימוש נכון ובוטוה במוצר

סמלים

אזהרה - מציון סיכון פוטנציאלי שעשוי לגרום לפציעות חמורות

זהירות – מציון מצבים שעשויים לגרום לנזק למוצר או לפציעות קלות

מידע – עצות נוספות לשימוש נכון במוצר

אזהרה

- תיקי הטיוול מיועדים לאחסון חטיפים לכלבים, שקיות היגינה ואביזרים קטנים במהלך טיולים.
- המוצר אינו מיועד להולכה, אחיזה או אבטחת הכלב במהלך הטיוול.
- בדגמים המצוידים בטבעת D, רכיב זה מיועד לשימוש עזר בלבד (למשל לחיבור מפתחות או מחזיק שקיות) ואינו מיועד לחיבור רצועה או לאבטחת הכלב.
- אין להשאיר את המוצר בהישג ידם של ילדים או בעלי חיים – חלקים קטנים (רוכסנים, אבזמים, טבעת D, לשוניות משיכה) עלולים להיבלע או להינשך.
- אין להשתמש במוצר במקרה של נזק גלוי כגון:
 - שחיקה או קרע של החומר,
 - תפרים רופפים או פתוחים,
 - רצועות פגומות או רופפות,
 - סדקים, עיוותים או חופש באבזמים, ברוכסנים או ברכיבי מתכת.

- בדגמים עם חגורת מותן, החגורה והאבזם אינם מיועדים להחזקת הכלב או לעמידה בעומסים דינמיים.
- במקרה של תגובה אלרגית או גירוי בעור, יש להפסיק את השימוש באופן מיידי.
- לפני כל שימוש יש לבדוק את מצב כל הרכיבים ולוודא שהתיק סגור כראוי.
- המוצר אינו מיועד למשחק.
- למידע נוסף ניתן לפנות לשמוק המקומי או לבקר באתר bebobi.pl.

היצרן **אינו נושא** באחריות לתוצאות של שימוש בלתי תקין, ובפרט עבור:

- חיבור רצועה לטבעת D,
- שימוש במוצר להולכה או אחיזה של הכלב,
- היעדר השגחה על ילד או בעל חיים,
- נשיכה או בליעה של חלקי המוצר,
- בלאי טבעי של החומרים,
- שימוש במוצר עם נזק גלוי.

המוצר אינו מהווה תחליף לציוד המיועד להולכה או לאבטחת הכלב במהלך טיול

- לפני כל שימוש יש לבדוק את מצב החומר, התפרים, הרצועות, האבזמים, הרוכסנים ורכיבי המתכת. יש להשתמש במוצר אך ורק בהתאם לייעודו.**
- אין להעמיס על המוצר כמות מופרזת של אביזרים.**
- יש לנקות את תיקי החטיפים באופן קבוע כדי למנוע התפתחות חיידקים או עובש.**
- יש להחליף את המוצר באופן מיידי במקרה של:**
 - נשיכה או בליעה של חלקים,
 - תפרים פתוחים,
 - נזק או חופש ברצועות, באבזמים, ברוכסנים או ברכיבי מתכת.

רכישת המוצר והשימוש בו מהווים אישור כי המשתמש קרא את ההוראות ומסכים לתנאי השימוש. היצרן אינו נושא באחריות לתוצאות של שימוש בניגוד להוראות אלה.

UK

ВАЖЛИВО! ПОДБАЙТЕ ПРО БЕЗПЕКУ ТА КОМФОРТ СВОГО УЛЮБЛЕНЦЯ. БУДЬ ЛАСКА, ОЗНАЙОМТЕСЯ З НАВЕДЕНИМИ НИЖЧЕ ВКАЗІВКАМИ, ЩОБ ЗАБЕЗПЕЧИТИ БЕЗПЕЧНЕ ТА ПРАВИЛЬНЕ ВИКОРИСТАННЯ ПРОДУКТУ.

Символи

ПОПЕРЕДЖЕННЯ вказує на потенційний ризик, який може призвести до серйозних травм.

УВАГА вказує на ситуації, що можуть спричинити пошкодження продукту або незначні травми.

ІНФОРМАЦІЯ додаткові поради щодо правильного використання продукту.

ПОПЕРЕДЖЕННЯ

- Сумки для прогулянок призначені для зберігання ласощів для собак, гігієнічних пакетів та дрібних аксесуарів під час прогулянок.
- Виріб не призначений для ведення, утримання або фіксації собаки під час прогулянки.
- У моделях, оснащених D-кільцем, цей елемент виконує виключно допоміжну функцію (наприклад, для кріплення ключів або тримача пакетів) і не призначений для кріплення повідка або фіксації собаки.
- Не залишайте виріб у зоні досяжності дітей або тварин — дрібні елементи (блискавки, пряжки, D-кільце, язички блискавки) можуть бути проковтнуті або пошкоджені гризінням.
- Не використовуйте виріб у разі наявності видимих пошкоджень, таких як:
 - потертості або розриви матеріалу,
 - розходження або ослаблення швів,
 - пошкоджені або ослаблені ремені,
 - тріщини, деформації або люфт у пряжках, блискавках чи металевих елементах.
- У моделях із поясним ремнем ремінь і пряжка не призначені для утримання собаки або витримування динамічних навантажень.
- У разі виникнення алергічної реакції або подразнення шкіри негайно припиніть використання.
- Перед кожним використанням перевіряйте стан усіх елементів і переконайтеся, що сумка належним чином закрита.
- Виріб не призначений для гри.
- Для отримання додаткової інформації зверніться до місцевого продавця або відвідайте bebobi.pl.

Виробник **не несе** відповідальності за наслідки неправильного використання, зокрема за:

- кріплення повідка до D-кільця,
- використання виробу для ведення або утримання собаки,
- відсутність нагляду за дитиною або твариною,
- гризіння або проковтування частин виробу,
- природне зношування матеріалів,
- використання виробу з видимими пошкодженнями.

[Виріб не замінює спеціалізоване обладнання, призначене для ведення або фіксації собаки під час прогулянки.](#)

УВАГА

- Перед кожним використанням перевіряйте стан матеріалу, швів, ремнів, пряжок, блискавок і металевих елементів.**
- Використовуйте виріб виключно за призначенням.**
- Не перевантажуйте виріб надмірною кількістю аксесуарів.**
- Сумки для ласощів слід регулярно очищати, щоб запобігти розвитку бактерій або плісняви.**
- Виріб необхідно негайно замінити у разі:**
 - пошкодження або проковтування частин,
 - розходження швів,
 - пошкодження або люфту в ременях, пряжках, блискавках чи металевих елементах.

Придбання та використання цього виробу означає, що користувач ознайомився з інструкцією та погоджується з умовами використання. Виробник не несе відповідальності за наслідки використання всупереч цим інструкціям.

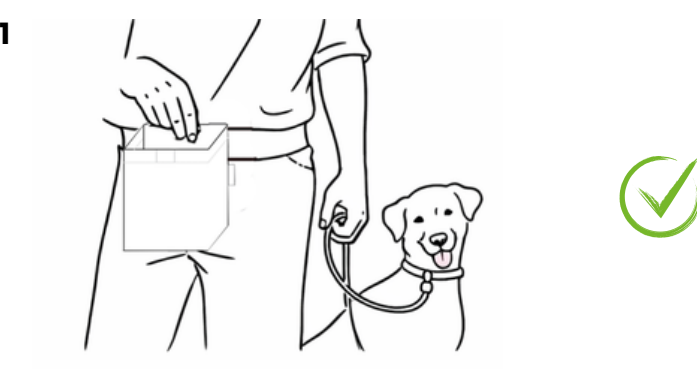
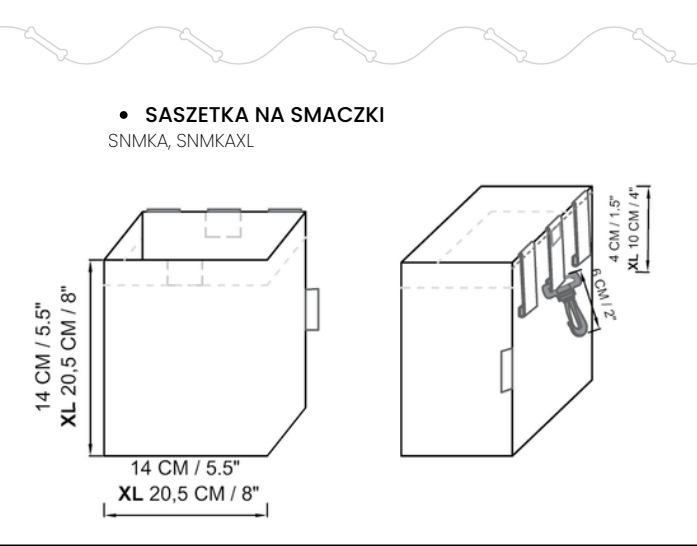

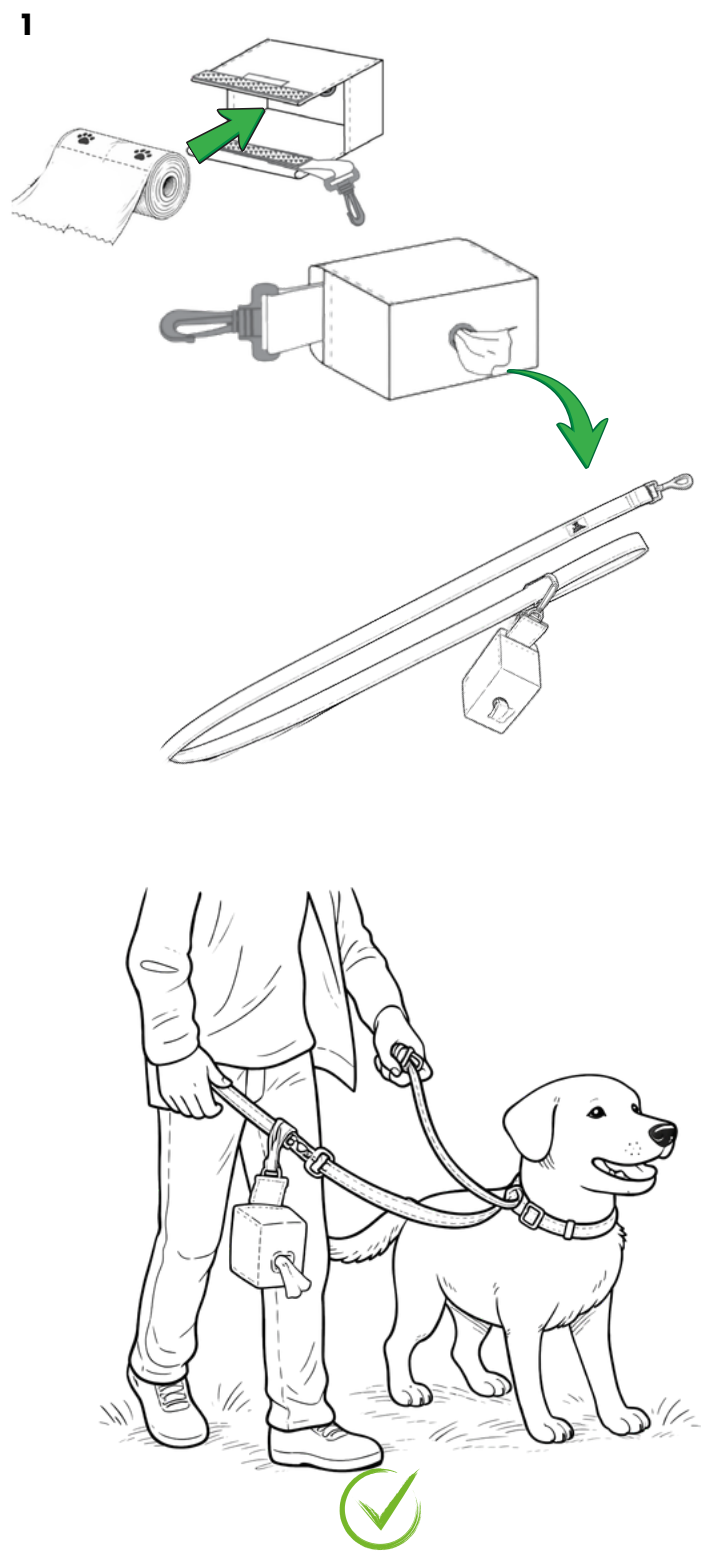
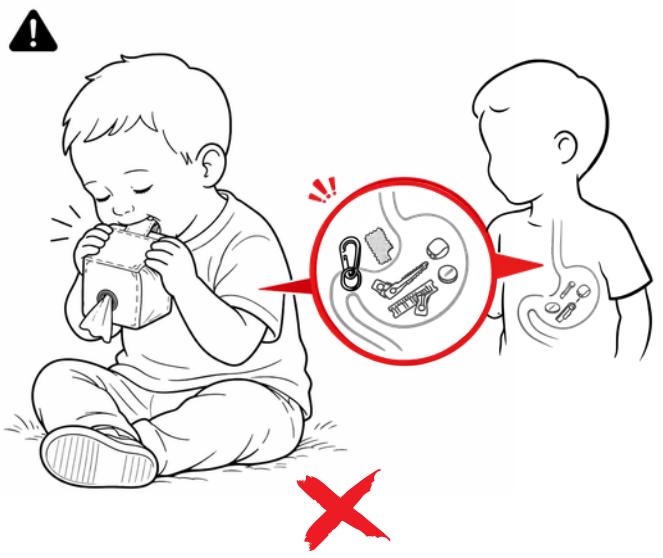
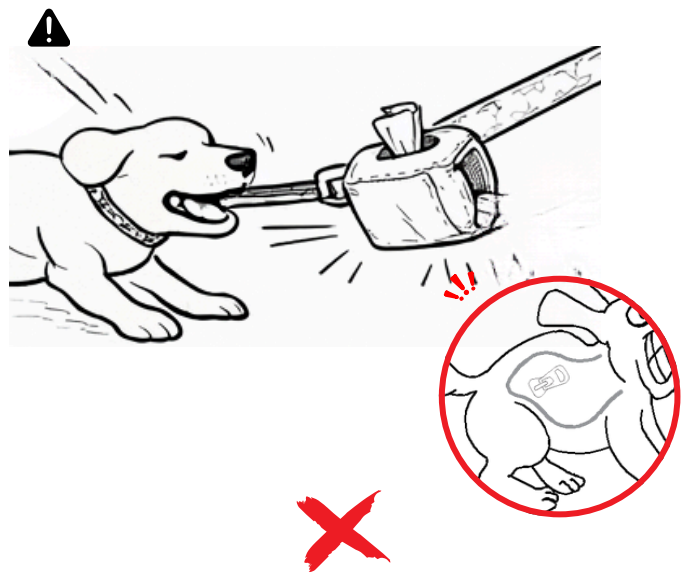
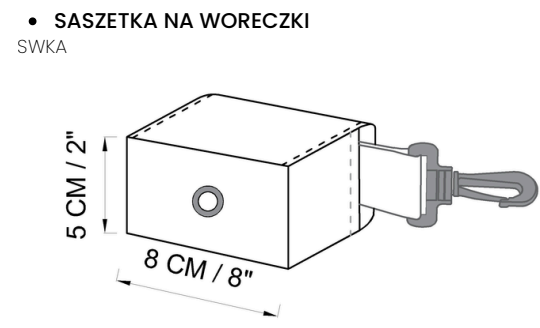
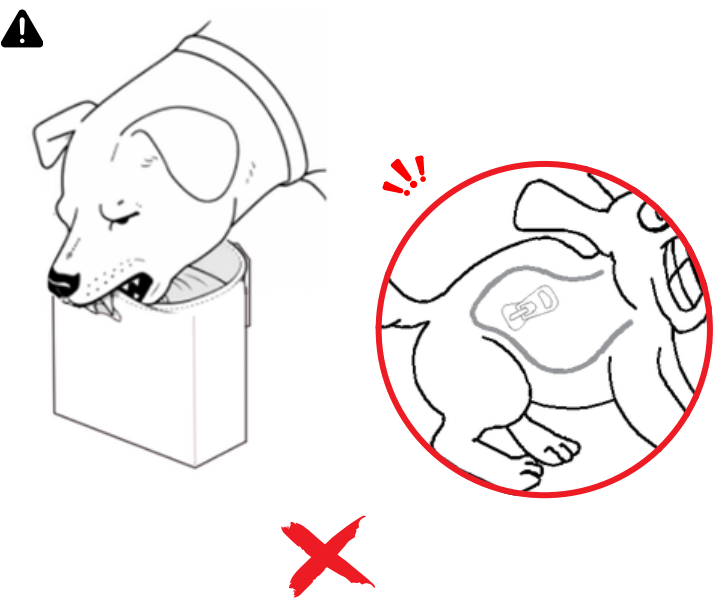

• NERKA / SASZETKA NA SPACER
NKA / NMA

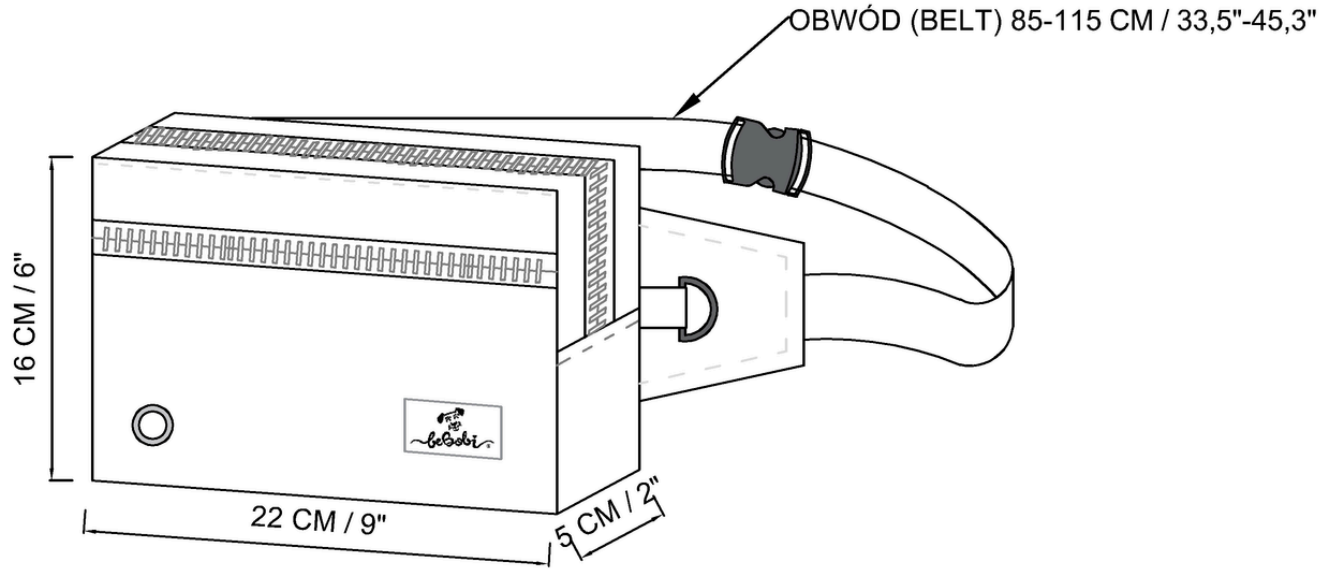

i

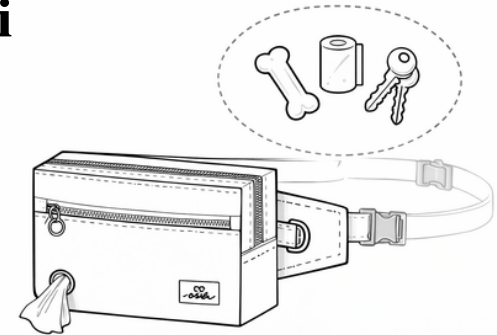

!



OEKO-TEX®
CONFIDENCE IN TEXTILES
STANDARD 100



BeBobi Agnieszka Przybyrszewska
Janiny Porazinskiej 19
60-195 Poznań
Poland

hello@bebobi.pl
www.bebobi.pl